



**PRO™**

# Ford Hyötyajoneuvojen Erikoisvalinnaisvarusteet

## Painos 4

Esite toimii parhaiten, kun lataat ja tallennat sen omalle koneellesi.

### New Transit



# Johdanto

Tehdasasennettujen erikoisvalinnaisvarusteiden avulla pystytään varmistamaan entistä parempi laatu. Erikoisvalinnaisvarusteet on suunniteltu siten, että kotimaassa tehtävät korimuutostyöt ja jälkiasennukset sujuvat mahdollisimman helposti ja laadukkaasti.

Myös muutostöihin ja asennuksiin kotimaassa käytettävä aika saattaa olla entistä lyhyempi (mm.valmiit tehdasasennetut sähköjärjestelmät). Ford hyötyajoneuvomallistosta asiakkaan on helppo löytää sopiva aihio. Yhdessä tehdasasenteisten erikoisvalinnaisvarusteiden kanssa pystymme tarjoamaan asiakkaalle laadukkaita tuotteita.

## Erikoisvarusteltavat autot

Tutustu mallikohtaisiin erikoisvarusteisiin valitsemalla auto.



Transit Van



Transit Minibus



Transit Chassis

# Erikosisvalinnaisvarusteet

Saat lisätietoa napsauttamalla kutakin osiota

Sähkön- Ja  
Virransyötön Varusteet



Ulkopuoli



Interior



Hälytysajoneuvon Erikoisvalinnaisvarusteet



Henkilökuljetuksen  
Erikoisvaruste



Huoltoauton Erikoisvalinnaisvarusteet



Taksin Erikoisvalinnaisvarusteet



Refrigerated  
Conversion Options



Sähköauton Erikoisvalinnaisvarusteet



Kuriiriauton Erikoisvalinnaisvarusteet



Mobility Conversion  
Options



Motorhome  
Conversion Options



Huoltoajoneuvon Erikoisvalinnaisvarusteet  
Huoltoajoneuvon Erikoisvalinnaisvarusteet



## Sähkön- Ja Virransyötön Varusteet

- Dieselhiukkassuodattimen Manuaalinen Regenerointi
- Kaksi H7 AGM-Akkua
- Kaksi H8 AGM-Akkua
- Lisäpolttoaineliitäntä
- Lisävarusteluun Tarkoitettu UIS-Hallintajärjestelmä
- Moottorin Kierrosluvun Ohjausvalmius
- Ohjaamon Led-Valaistus
- Peruutuskamerapaketti
- Transit Alustan (Ohjaamo Ilman Takaseinää) Takavalopaketti
- Transit-alustan Sivupalopaketti
- Transitin Runkoalustan Peruutusvaihteen Summeri
- Vetokoukun Sähkösarja
- Yksi H7 AGM-Akku
- Yksi H8 AGM-Akku

## Dieselhiukkassuodattimen Manuaalinen Regenerointi



### Ei saatavissa seuraaviin:

- Täyssähköinen voimansiirto

Kuljettaja voi manuaalisesti käynnistää dieselhiukkassuodattimen regeneraation auton seistessä paikallaan moottorin käydessä – prosessi kestää 10–20 minuuttia. Mittaristo ilmoittaa, kun regeneraatiota tarvitaan.

Suositellaan autoihin, joilla ajetaan lyhyitä matkoja tai joita käytetään pitkiä aikoja joutokäynnillä.

**Saatavuus markkinoilla:** FINLAND

**WERS-koodi:** A6YAB

**Saatavissa:** Transit Minibus, Transit Van, Transit Chassis

## Kaksi H7 AGM-Akkua

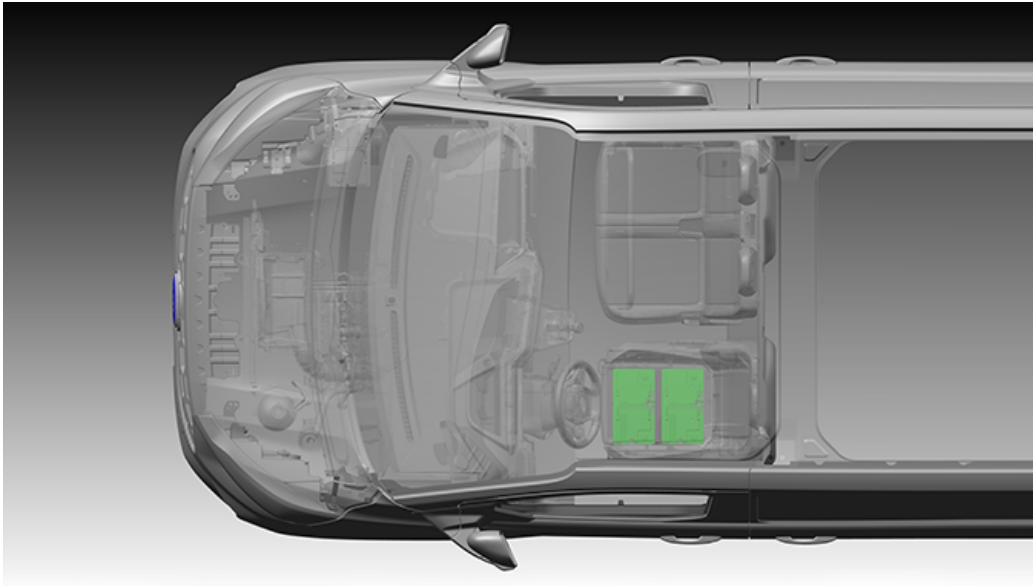

2 x 75 Ah H7 EFB (~1,8 kWh), 2 x 80 Ah AGM (~2 kWh) tai 2 x 80 Ah SLI (~2 kWh) akku valitun auton mukaan.

Sijaitsee kuljettajan istuimen jalustassa

**Saatavuus markkinoilla:** FINLAND

**WERS-koodi:** HTAAC

**Saatavissa:** Transit Minibus, Transit Van, Transit Chassis

## Kaksi H8 AGM-Akkua

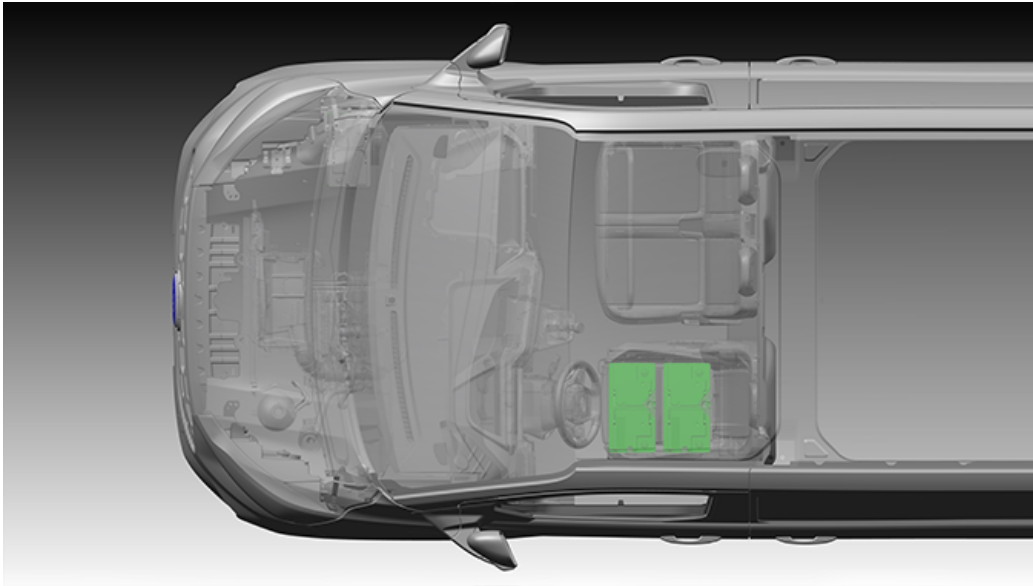

2 x 95 Ah H8 AGM-akku (~2,4 kWh) sijaitsee kuljettajan istuimen jalustassa.

**Saatavuus markkinoilla:** FINLAND

**WERS-koodi:** HTAAZ

**Saatavissa:** Transit Van, Transit Chassis

## Lisäpolttoaineliitäntä

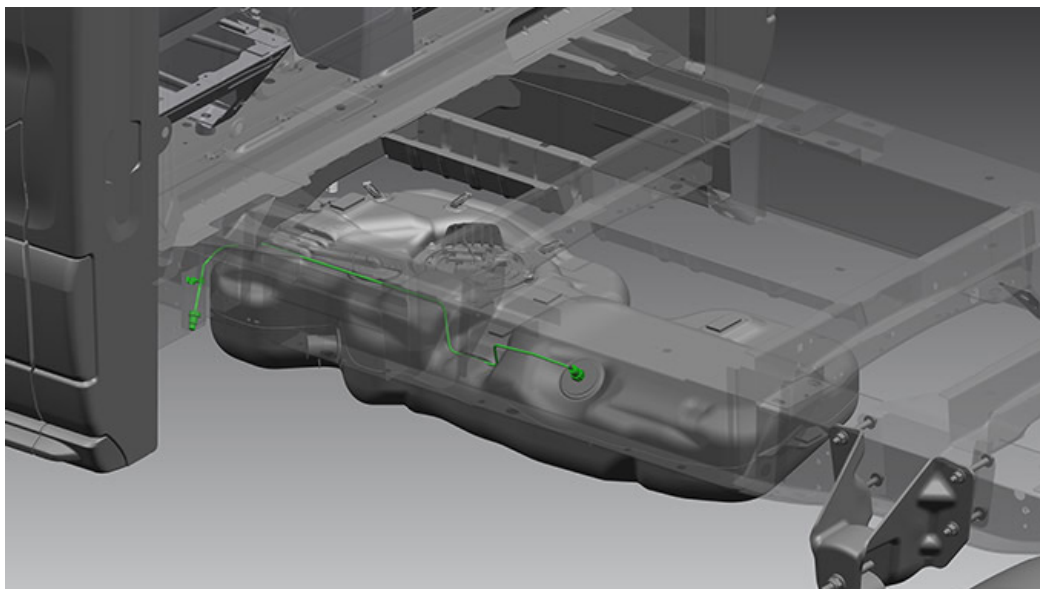

Lisäpolttoaineliitäntä tarjoaa polttoainesäiliöstä tulevan polttoaineletkun ja liitännän, johon on helppo yhdistää lisälaitteita, kuten jälkiasennettavia lämmittimiä.

Liitäntä tehdään yleensä TI LOCC QC 7.89 -naarasliittimellä, mutta on suositeltavaa ostaa rinnalle myös 7.89 urosliitin (valmistaja: TI Automotive GmbH)

**Saatavuus markkinoilla:** FINLAND

**WERS-koodi:** GB2AB

**Saatavissa:** Transit Van, Transit Chassis

## Lisävarusteluun Tarkoitettu UIS-Hallintajärjestelmä



Lisävarusteluun tarkoitettu UIS-hallintajärjestelmä on ohjelmoitava tulojen/lähtöjen ohjauslaite, joka on yhteydessä auton CAN-verkkoon. UIS-moduuli hyödyntää auton omaa synkronoitua näyttöä auton muunnettujen varusteiden hallinnassa ja valvonnassa. UIS Logic Tool -työkalun ansiosta muutostöiden tekijöillä ei tarvitse olla kokemusta ohjelmoinnista moduulin määrittelyä ja auton uusien toimintojen luomista varten (lisätietoja BEMM-oppaasta). Tämä varuste on erittäin hyödyllinen esim. esteettömissä-, hälytys- ja matkailuajoneuvoissa.

### Huom:

Katso lisätietoja korin ja varusteiden asennusopasta (BEMM)

**Saatavuus markkinoilla:** FINLAND

**WERS-koodi:** JRSAB

**Saatavissa:** Transit Minibus, Transit Van, Transit Chassis

### Ominaisuudet ja edut:

- 16x digitaalinen tulo
- 8x analoginen tulo
- 6x 5 A:n kytkentälähtö - varusteiden kytkentää jopa 5 A saakka ohjataan synkronoidun näytön kautta (pyörivät merkkivalot, valaistus, eristimet jne.)
- 2x 10 A:n kytkentälähtö - varusteiden kytkentää jopa 10 A saakka ohjataan synkronoidun näytön kautta (valopalkit, pumput, invertterit jne.)
- 4x 5 A:n H-silloitettu lähtö - virransyöttö enintään 5 A
- 10x pulssinleveysmodulaatioon (PWM) perustuva LS/HS kytkentälähtö - käytetään lisättäessä lisäreleitä yli 10 A:n kytkettäviin virtaa vaativia kohteita varten
- Vehicle Comms – vain luku - pääsy auton moniin CAN-signaaleihin muutostöiden tukemiseksi
- Yksityinen CAN – J1939.

- Pakettiin sisältyy moduuli, kiinnike ja johtosarja esiasennettuina Lisävarusteluun tarkoitettu määrämittäisenä toimitettava johtosarja toimitetaan hansikaslokerossa muutostöitä varten Paketti on jälkiasennettava <ul>

## Moottorin Kierrosluvun Ohjausvalmius



Moottorin käyntinopeuden valmiusjärjestelmän avulla moottoria voidaan käyttää suuremmalla joutokäyntinopeudella. Tätä varustetta käytetään sähköisessä ja mekaanisessa voiman ulosotossa täydentävien laitteiden käyttöä varten. Huom! Varuste on valmiussarja eli järjestelmä vaatii korirakentajan ohjauspaneelin / kytkimen.

**Saatavuus markkinoilla:** FINLAND

**WERS-koodi:** DCNAB

**Saatavissa:** Transit Minibus, Transit Van, Transit Chassis

### Tarjoaa kolme toimintatilaa:

- Tila 1: 3-nopeuksinen (oletukset: 1 100 1/min, 1 600 1/min, 2 030 1/min), konfiguroitavissa
- Tila 2: muuttuva käyntinopeus
- Tila 3: suurempi joutokäyntinopeus

### Yleistä tietoa

- Tästä varusteesta hyötyvät muutokset, kuten kylmäkuljetusautot ja huoltoautot. Tämä ominaisuus edellyttää kolmannen osapuolen ohjauskeskusta. Ominaisuutta voi ohjata myös mukana tilattavalla Fordin ohjelmoitavalla akkuvahdilla (tilauskoodi JZAAC) tai jos varuste on tilattu suuritehoisen virransyöttöjärjestelmän (tilauskoodi JZXAC) yhteydessä.
- Kummankin vaihtoehdon yksityiskohtaiset tiedot löytyvät korin ja varusteiden asennusoppaasta (BEMM).

### Ei saatavissa seuraaviin:

- PHEV- ja BEV-mallit

## Ohjaamon Led-Valaistus



Parannetut ohjaamon noin 500 lumenin LED-valot hyödyttävät merkittävästi kuljettajia, jotka käyttävät ohjaamoa liikkuvana toimistonaan

**Saatavuus markkinoilla:** FINLAND

**WERS-koodi:** JCFAL

**Saatavissa:** Transit Van, Transit Chassis

- Sisältyy JCMAD

## Peruutuskamerapaketti

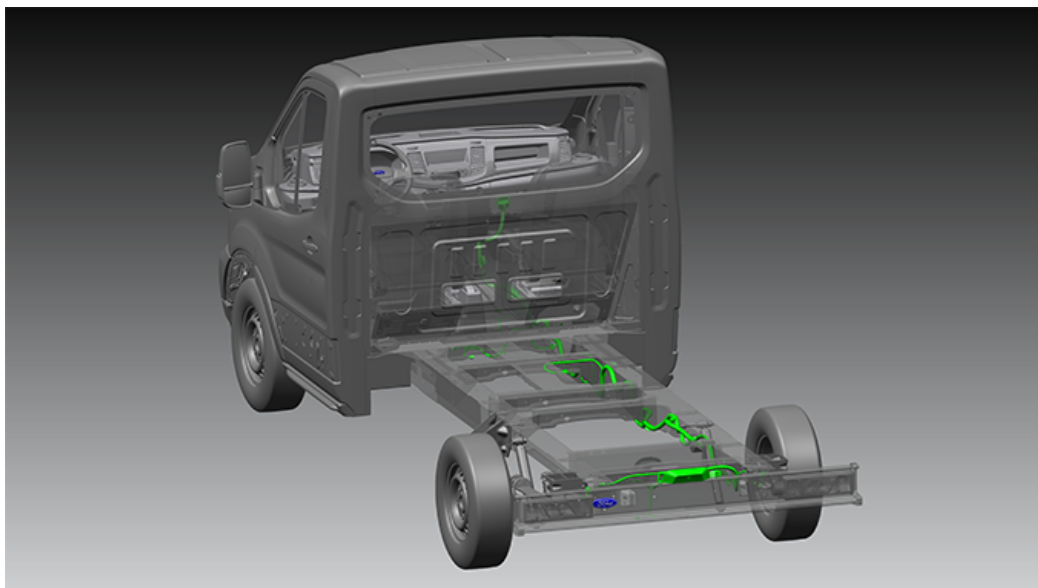

Tämä varuste on suunniteltu Transitin alustaohjaamolle, jotta siihen voidaan lisätä peruutuskamera ilman apuvälineitä, jotka on asennettu alustan runkoon jo tehtaalla.

Tämä on saatavissa myös runkoalustaan (ohjaamo ilman takaseinää), johon kameran sarja toimitetaan hansikaslokerossa valmiina asennusta varten. Tämä sisältää 3,4 metrin johdon.

**Huom:**

Peruutuskameran voi tilata vain yhdessä teknisten kuljettajaa avustavien järjestelmäpakettien (DAT) yhteydessä.

**Saatavuus markkinoilla:** FINLAND

**WERS-koodi:** J3KAQ

**Saatavissa:** Transit Chassis

## Transit Alustan (Ohjaamo ilman Takaseinää) Takavalopaketti

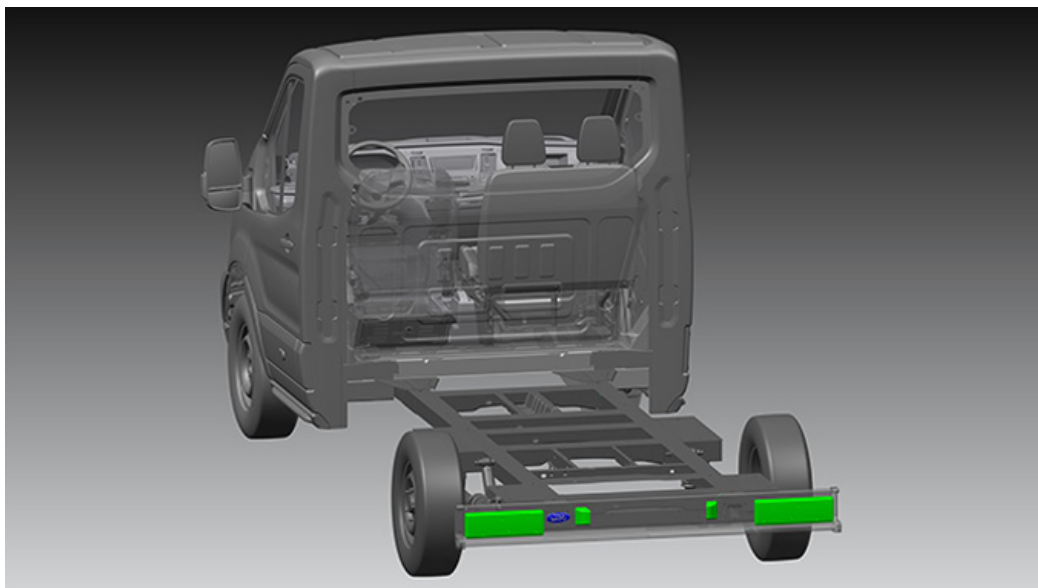

Transitin runkoalusta (ohjaamo ilman takaseinää) toimitetaan ilman takaosan pohjapalkkia, mikä estää takavaloyksiköiden ja takarekisterikilven valojen asentamisen vakiovarusteena. Paketti sisältää takavalot (toimitetaan auton sisällä), jotka ovat valmis paketti asennettavaksi muunnokseen.

**Saatavuus markkinoilla:** FINLAND

**WERS-koodi:** BEBAC

**Saatavissa:** Transit Chassis

### Sisältää:

- Oikea ja vasen takavallo
- Takarekisterikilven valot

## Transit-alustan Sivupalopaketti

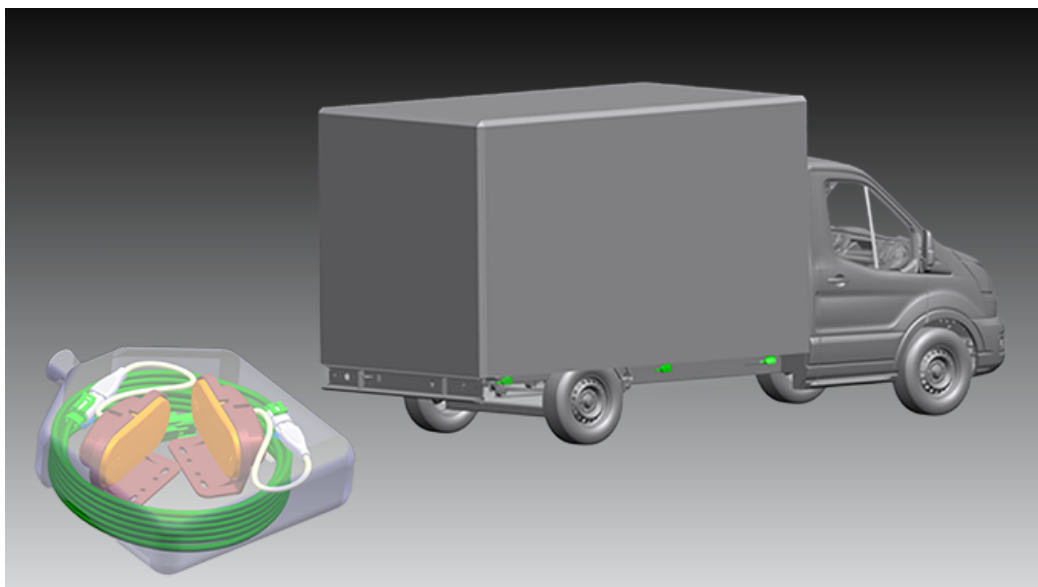

Auton pituudesta ja muutostyypistä riippuen Transitin alustan sivupalopaketti saattaa olla lakisääteinen vaatimus.

Se sisältää useita LED-valoja, joiden liittimet ja kiinnikkeet voidaan lisätä Transitin alustaohjaamon sivulle. Johdotus ja valot toimitetaan erillisenä sarjana (4 tai 6 valoa auton tietojen mukaan). Vaatii asennuksen Ford-liikkeessä tai korirakentajalla.

**Huom:**

Katso lisätietoja BEMM-oppaasta.

**Saatavuus markkinoilla:** FINLAND

**WERS-koodi:** JDCAH

**Saatavissa:** Transit Chassis

### Sisältää:

- Keskipitkä akseliväli: toimitetaan 2 sarjaa
- Pitkä tai pidennetty akseliväli: toimitetaan 2 sarjaa
- Erittäin pitkä akseliväli: toimitetaan 3 sarjaa

## Transitin Runkoalustan Peruutusvaihteen Summeri

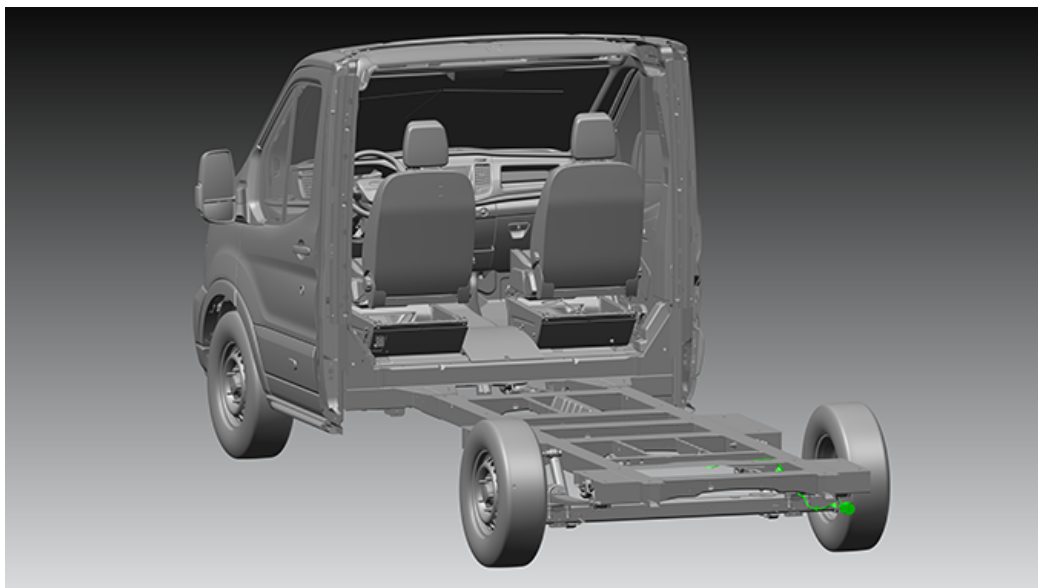

Tämän varusteen toimitetaan erillisenä sarjana.

**Saatavuus markkinoilla:** FINLAND

**WERS-koodi:** HLDAB

**Saatavissa:** Transit Minibus, Transit Van, Transit Chassis

## Vetokoukun Sähkösarja

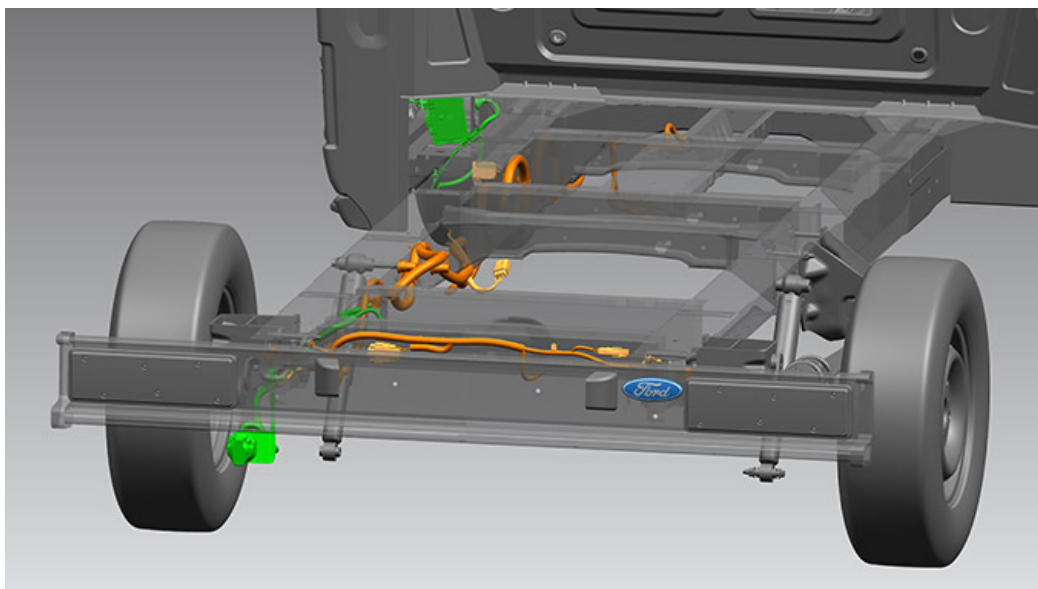

Varuste sisältää vetokoukun elektroniikan (liitännän ja johdotuksen) ilman vetokoukkuja.

Täyttää erityisten autokalustoasiakkaiden tarpeet heidän asentaessaan oman vetokoukkunsa mutta tarvitessaan sähkösarjaa valoja ja vetoauton elektronisista toimintoja varten mukaan lukien perävaunun vakautusjärjestelmä ja sivutuulen vakautusjärjestelmä. Sisältää 13-napaisen liittimen asennuskiinnikkeen.

**Saatavuus markkinoilla:** FINLAND

**WERS-koodi:** C1DAD

**Saatavissa:** Transit Minibus, Transit Van, Transit Chassis

### Sisältää

- Liittimen ja johdotuksen ilman vetokoukkuja

### Ei saatavissa seuraaviin:

- PHEV-mallit

## Yksi H7 AGM-Akku

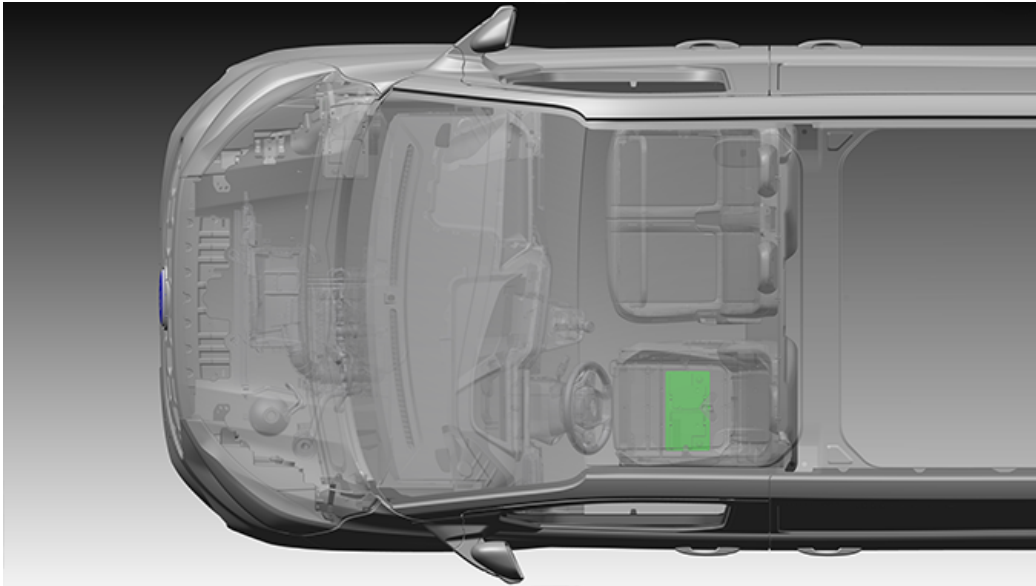

1 x 75 Ah EFB (~0,9 kWh), 1 x 80 Ah AGM (~1 kWh) tai 1 x 80 Ah SLI (~1 kWh) akku valitun auton mukaan.

**Saatavuus markkinoilla:** FINLAND

**WERS-koodi:** HTAAB

**Saatavissa:** Transit Van, Transit Chassis

## Yksi H8 AGM-Akku



1 x 95 Ah H8 AGM-akku (~1,2 kWh) sijaitsee kuljettajan istuimen jalustassa. Soveltuvat autoihin, joissa tarvitaan tavallista akkua enemmän virtaa myös moottorin ollessa sammutettuna. Tällaisia ovat esimerkiksi muutokset, joissa käytetään telematiikkaa/seurantaa.

**Huom:**

Katso lisätietoja BEMM-oppaasta. Kaksi svyäpurkautuvaa H8 AGM-akkua on saatavissa

**Saatavuus markkinoilla:** FINLAND

**WERS-koodi:** HTABG

**Saatavissa:** Transit Van, Transit Chassis

### Ei saatavissa, kun:

- Sähkötyökaluryhmät (vain Transit)
- Tehokäyttöön soveltuva käynnistysmoottori (vain Transit)
- Virtapisteen pistoke muutostöiden tekijöille (vain Transit)
- Ulkoreunaan sijoitettu seisontajarru (vain Transit)
- Polttoainekäyttöinen lämmitin
- Takaosan lämmitys
- Älykäs ajopiirturi
- Takaosan ilmastointi
- Parannettu elektronisten yhteyksien paketti
- Katolle asennetut suuntavilkut

## Ulkopuoli

- Edistynyt Turvaratkaisu Replock™ TVL™
- Erikoisvarusteltava Kevyt Alustaohjaamo
- Helposti Käytettävissä Oleva Varapyörä
- Jatko-ohjaamoalustan Lavan Suojapeite
- Magneettisesti Kylkiä Vasten Kääntyvät Takaovet
- Panssarilukkopaketti TVL™
- Svo-erikoisvärit
- Transit Alusta, Ohjaamo Ilman Takseinää, Kapeampi Taka-akseli
- Transit alusta, ohjaamo ilman takaseinää
- Turvapaketti TVL™ - Slam Handle, Ryhmä 1
- Turvapaketti TVL™ - Slam Handle, Ryhmä 2

## Edistynyt Turvaratkaisu Replock™ TVL™

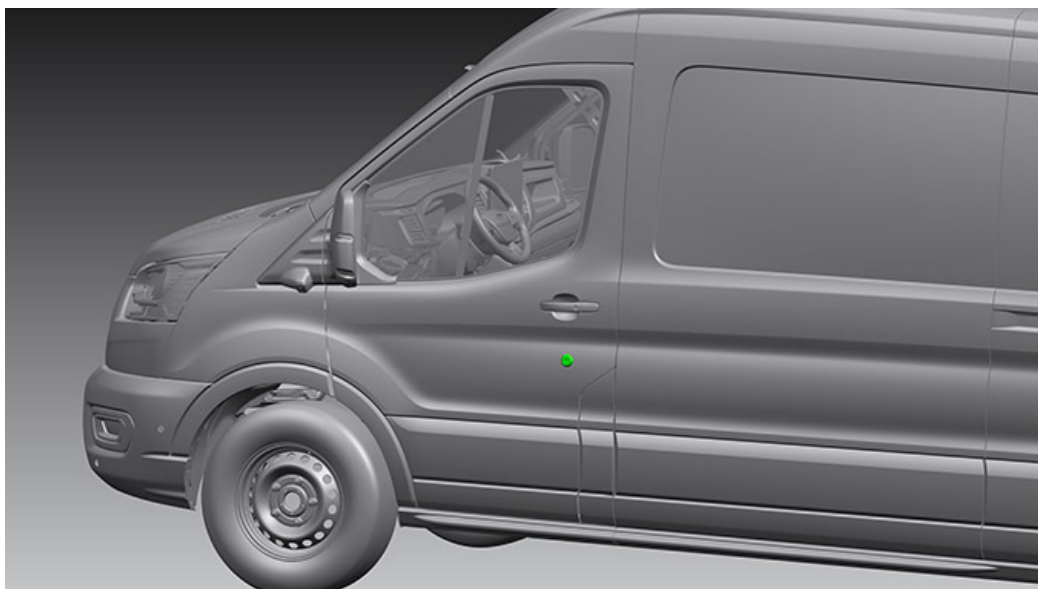

Edistyneen turvaratkaisun RepLock™ toimittaa markkinajohtaja TVL™, ja se korvaa vakiomallisen kuljettajan oven lukon. Kyseessä on ainutlaatuinen patentoitu erittäin turvallinen korvaava lukkosylinteri.

Laadukkaasta ruostumattomasta teräksestä valmistettu lukko, joka estää kuljettajan oven tiirikoinnin ja siten pääsyn autoon.

**Saatavuus markkinoilla:** FINLAND

**WERS-koodi:** AAKBA

**Saatavissa:** Transit Minibus, Transit Van, Transit Chassis

## Erikoisvarusteltava Kevyt Alustaohjaamo

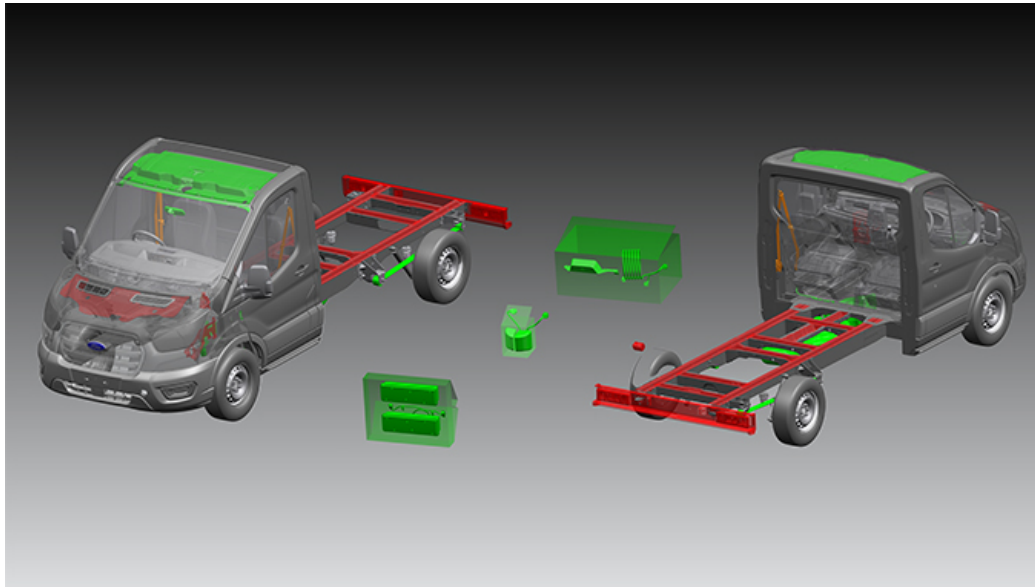

Tämä paketti alentaa erikoisvarusteltavan alustaohjaamon kokonaispainoa soveltumaan ruokakauppojen kuljetusautoiksi.

Paketti on tarkoitettu muunnoksiin, joissa koppi/kori on asennettu suoraan alustakiskoille kehärungon sijaan.

**Saatavuus markkinoilla:** FINLAND

**WERS-koodi:** AALA1

**Saatavissa:** Transit Chassis

### Sisältää:

- 58 litran dieselsäiliö
- 16 litran AdBlue-säiliö
- Komposiittimateriaalista valmistetut lehtijouset
- Alustakiskon ylälevyjen ja tikapuurungon osien poisto
- Katon tavarahyllyn poisto
- Lisävarusteluun tarkoitettu integrointijärjestelmä

## Helposti Käytettävissä Oleva Varapyörä

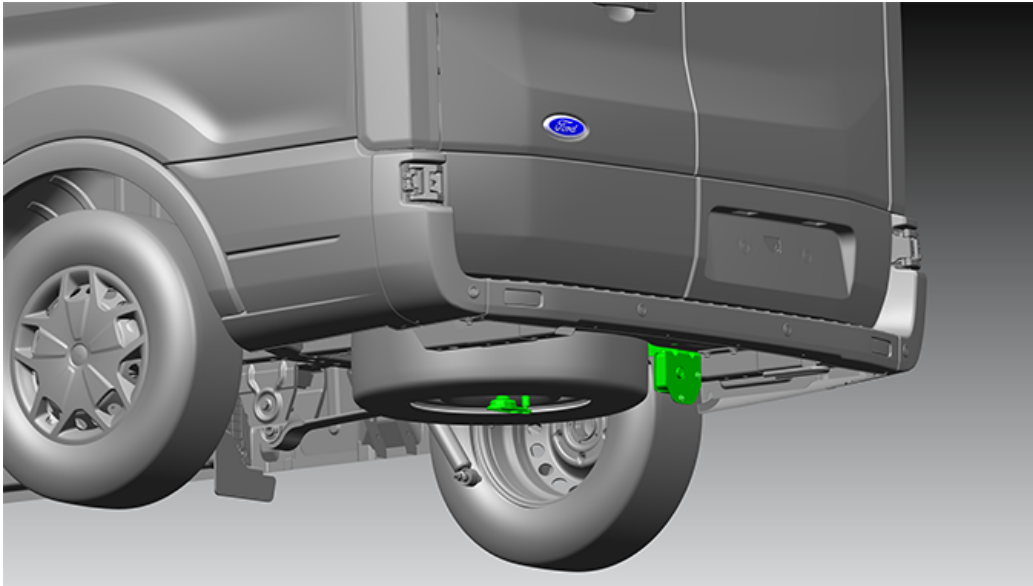

Helposti käytettävissä oleva varapyöräteline mahdollistaa varapyörän irrottamisen telineestä tarvitsematta avata takaovia, jotta päästään käsiksi vapautusjärjestelmään.

Soveltuu asiakkaille, joille varapyörän vapautusjärjestelmän sijainti takaovien sisäpuolella saattaa olla epäkäytännöllistä esim. kylmäkuljetusautoissa, arvokuljetusautoissa tai ambulanssissa. Toimitukseen sisältyy sekä varapyörä että työkalusarja.

**Saatavuus markkinoilla:** FINLAND

**WERS-koodi:** CSGAB

**Saatavissa:** Transit Minibus, Transit Van

### Yleistä tietoa

- Helposti käytettävissä olevaa varapyörää ei voi tilata erikseen
- vaan se on tilattava yhdessä varapyörän kanssa (erikoisvarusteen koodi: D17BF).
- Tämä varuste ei mahdollista perävaunun vetämiseen liittyviä varusteita, joten se ei ole saatavissa Fordin vetokoukun yhteydessä.

## Jatko-ohjaamoalustan Lavan Suojapeite



Tämä varuste sisältää suojapeitesarjan Transitin jatko-ohjaamoalustalla. Suojapeite kattaa koko kuorma-alueen. Suojapeitteen voi helposti sulkea/avata käyttämällä koukkuja ja köyttä. Suojapeitteen sivuseinämässä on liukuverho, jotta sivut saadaan kokonaan auki. Vain etuvetoiset.

**Saatavuus markkinoilla:** FINLAND

**WERS-koodi:** AALQQ

**Saatavissa:** Transit Chassis

### Sisältää:

- Suojapeitesarja
- Alumiinilava – A9CAX

## Magneettisesti Kylkiä Vasten Kääntyvät Takaovet



Tavaratilan takaovet voidaan kääntää auton kylkiä vasten ja minimoida näin auton kokonaisleveys takaovien ollessa auki. Hyödyllinen autoissa, jotka on peruutettava lastauslaiturille sekä ruuhkaisilla kaduilla, joissa avoimet takaovet saattavat aiheuttaa esteen. Täysin avoimessa asennossa takaovet kiinnittyvät auton kylkiin voimakkailla magneeteilla. Saatavissa Transitiin L2\*,L3, L4

\* Versioissa L2, L3 sivuliukuovessa on kumipuskuri, joka estää törmäyksen avattuun takaoveen.

**Saatavuus markkinoilla:** FINLAND

**WERS-koodi:** A6KAP

**Saatavissa:** Transit Van

### Sisältää:

- Jalkakäytävän puolella oleva sivuliukuovi (A4LAB)
- Valinnaisesti kahden sivuliukuoven pakkauksen sisältö (A4LAC)

## Panssarilukkopaketti TVL™

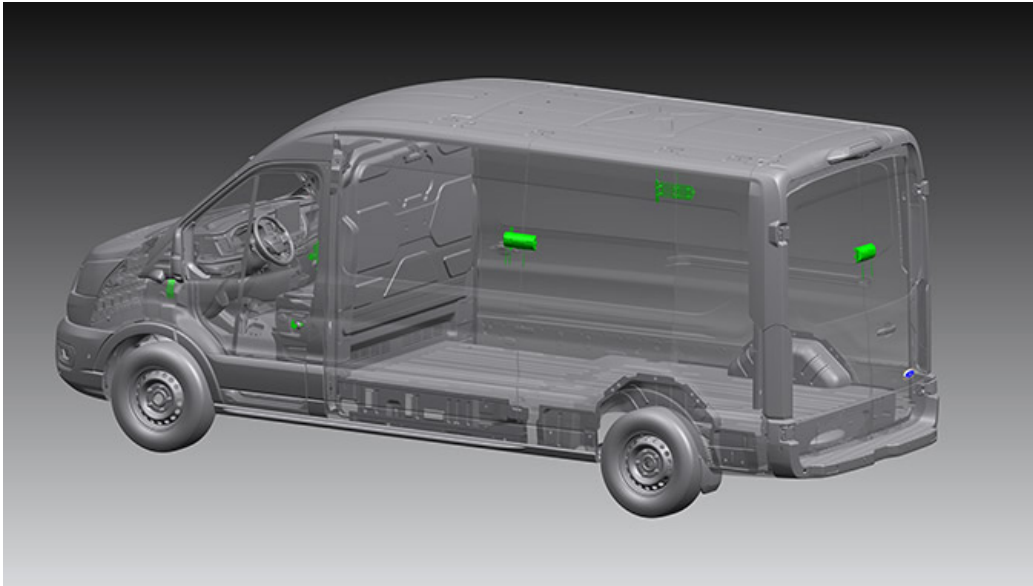

Tehdasasenteisen panssarilukkopaketin tarjoaa markkinajohtaja TVL™, ja se parantaa entisestään auton turvallisuutta viidellä tavalla:

- RepLock™ lisää kuljettajan oven murtovarmuutta.
- Etuovien murtosuojatut lukot ovat itsenäisesti toimivia lukkoja, joissa pulkki asettuu oven ja B-pilarin väliin.
- Silmin havaittavat panssarilukot ehkäisevät varkaiden kiinnostusta ja ovat kestävin turvalukko; sisäkkäinen lukkorakenne ja tukipulttimekanismi parantavat tavaratilan suojausta
- Kaikkiin tavaratilan oviin asennetut salpasuojat suojaavat lukkomekanismia ulkopuolisilta porausyrityksiltä
- Kaikissa ohjaamon ovissa ja tavaratilan takaovessa on johtosarjan suojukset, jotka estävät ovien johtosarjojen vaurioitumisen

**Saatavuus markkinoilla:** FINLAND

**WERS-koodi:** AAKAE

**Saatavissa:** Transit Van

### Sisältää:

- Etuovien tiirikoinnin estävä RepLock™
- Etuovien johtosarjojen suojukset
- Etuovien murtosuojatut lukot (kuljettaja ja matkustaja)
- Johtosarjojen suojukset (takaovi)
- Salpasuojat (sivuliukuovet, takaovi)
- Panssarilukot (sivuliukuovet, takaovi)

### Ei saatavissa, kun:

- Sähkötoiminen sivuliukuovi
- Transit Customin 2. istuinrivin ikkunat

## Svo-erikoisvärit



Ford tarjoaa yli 100 erikoisväriä. Maalipinta on viimeistely tiukimpien standardien mukaisesti.

Tarkemmat mallikohtaiset värien saatavuudet Ford-liikkeestä.

Mallikohtaiset vähimmäistilausmäärät:  
Tarkista mallikohtainen saatavuus Ford-liikkeestä.

**Huom:**  
Värien saatavuus ja toimitusaika voivat vaihdella markkinakohtaisesti.

**Saatavuus markkinoilla:** Kaikki markkinat

**WERS-koodi:** Useita.

**Saatavissa:** Transit Van, Transit Minibus, Transit Chassis

## Transit Alusta, Ohjaamo Ilman Takseinää, Kapeampi Taka-akseli

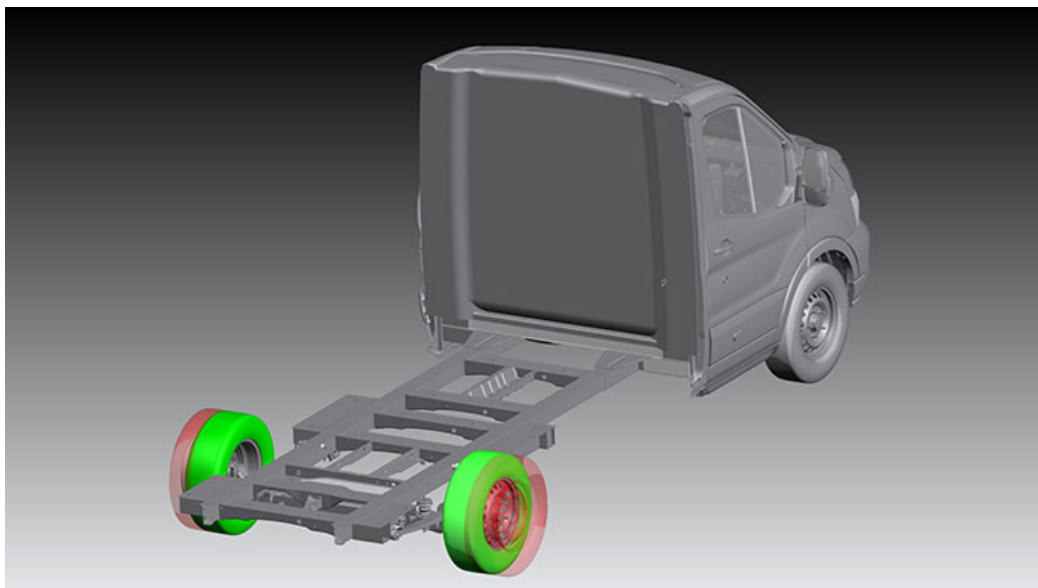

Tässä varusteessa runkoalustassa (ohjaamo ilman takseinää) on kapeampi taka-akseli, joka korvaa olemassa olevan vakiomittaisen leveämmän taka-akselin.

Ratkaisu sopii hyvin muunnoksiin, joissa on kapeampi korirakenne, kuten asuntoautoihin ja hevoskuljetusvaunuihin.

**Saatavuus markkinoilla:** FINLAND

**WERS-koodi:** C2CBN

**Saatavissa:** Transit Van, Transit Chassis

## Transit alusta, ohjaamo ilman takaseinää

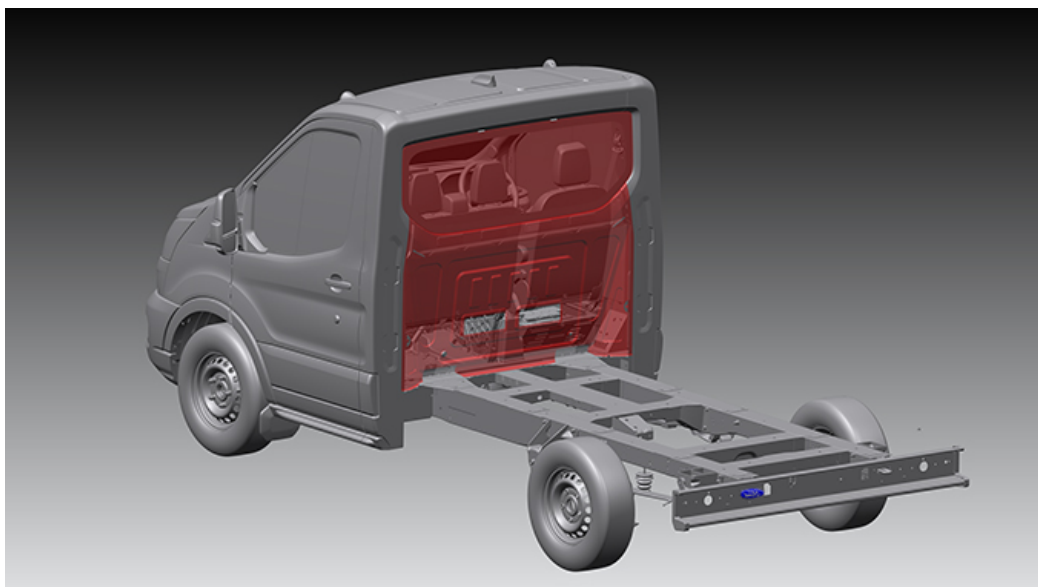

Erikoisvarusteltava auto, joka mahdollistaa korirakenteet, joissa voi siirtyä ohjaamosta tavaratilaan

Auto toimitetaan ilman ohjaamon takapaneelia ja takalasia. B-pilarissa on 15 kiinnityspistettä muutostöiden tekijän korirakennetta varten.

Kuljetuksen aikana käytetään väliaikaista muovista takapaneelia, joka poistetaan muunnosta varten.

**Huom:**

Soveltuu ihanteellisesti läpikulkua edellyttäviin jakeluautoihin, ambulansseihin, kansainväliseen ajoon tarkoitettujen rekkojen makuuohjaamoihin sekä 5-tonnista alustaohjaamoja käyttäviin busseihin.

**Saatavuus markkinoilla:** FINLAND

**WERS-koodi:** A59AA

**Saatavissa:** Transit Chassis

### Sisältää:

- Takapaneeli poistettu
- Väliaikainen muovinen takapaneeli

## Turvapaketti TVL™ - Slam Handle, Ryhmä 1

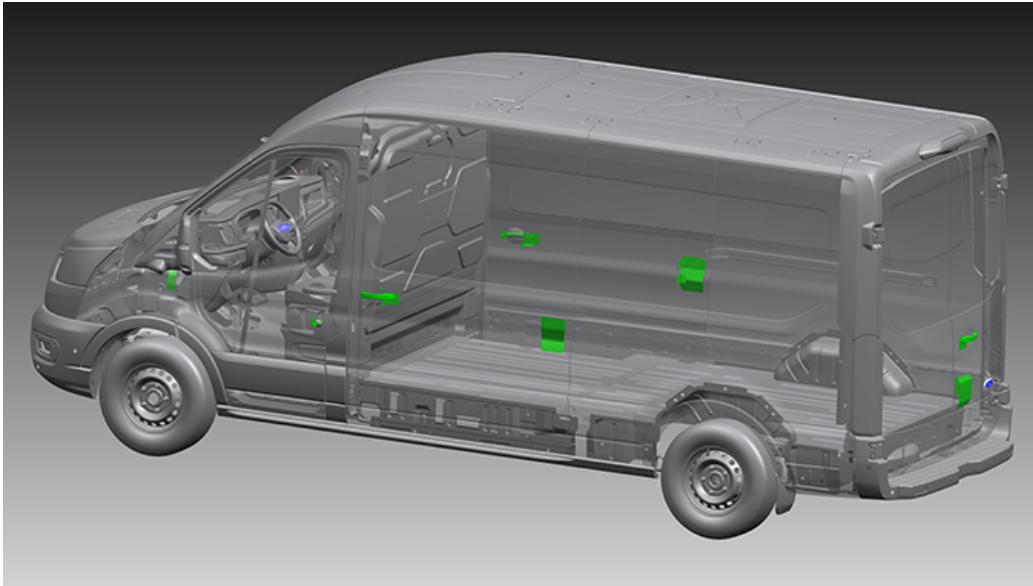

Tehdasasenteisen Slam Handle -turvapaketin tarjoaa markkinajohtaja TVL™, ja se parantaa auton turvallisuutta neljällä tavalla:

- RepLock™ estää kuljettajan oven lukon käsittelyn ja vaarantamisen
  - Slam Handle -kahva on integroitu kahvalukko kaikkiin tavaratilan oviin
  - Tavaratilan kaikkiin oviin on asennettu salpasuojat, jotka suojaavat lukkomekanismia ulkoisilta porausyrityksiltä.
  - Johtosarjojen suojukset, jotka estävät kaapelien vaurioitumisen.
- Kuriiripalveluihin suunniteltu ominaisuus mahdollistaa nopean poistumisen autosta ja ovien lukittumisen aina kuljettajan poistuessa, mikä parantaa toiminnan tuottavuutta.

**Saatavuus markkinoilla:** FINLAND

**WERS-koodi:** AAKAC

**Saatavissa:** Transit Van

### Sisältää:

- Etuovien tiirikoinnin estävä RepLock™
- Etuovien johtosarjojen suojukset
- Takaoven/takaluukun johtosarjojen suojukset
- Salpasuojat (sivuliukuovet, tavaratilan takaovi/takaluukku)
- Slam Handle -kahva (sivuliukuovet, tavaratilan takaovi)

## Turvapaketti TVL™ - Slam Handle, Ryhmä 2

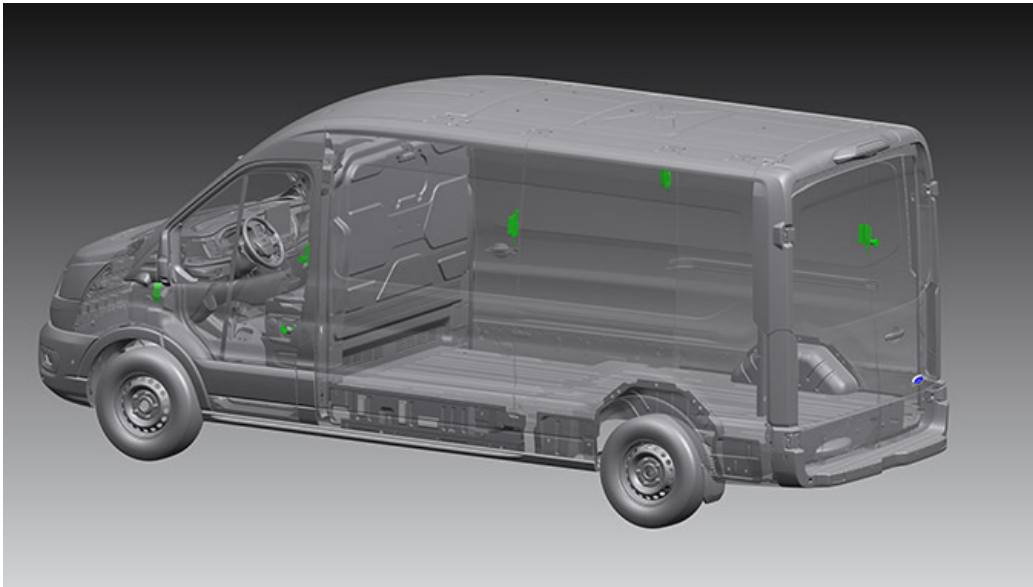

Tehdasasenteisen hakalukkoturvapaketin tarjoaa markkinajohtaja TVL™, ja se parantaa auton turvallisuutta viidellä tavalla:

- RepLock™ lisää kuljettajan oven murtovarmuutta, ja se asennetaan tehtaalla korvaamaan alkuperäinen lukko.
- Etuovien murtosuojatut lukot ovat itsenäisesti toimivia lukkoja, joissa haka asettuu oven ja B-pilarin väliin.
- Kaikissa tavaratilan ovissa on hakalukot, jotka lukitsevat ovet pilareihin kestäväällä haalla parantaen näin tavaratilan turvallisuutta.
- Kaikissa tavaratilan ovissa on salpasuojat, jotka suojaavat lukkomekanismia ulkopuolisilta porausyrityksiltä
- Kaikissa ohjaamon ovissa ja tavaratilan takaovessa/takaluukussa on johtosarjan suojukset, jotka estävät ovien johtosarjojen vaurioitumisen

**Saatavuus markkinoilla:** FINLAND

**WERS-koodi:** AAKAD

**Saatavissa:** Transit Van

### Sisältää:

- Etuovien tiirikoinnin estävä RepLock™
- Etuovien johtosarjojen suojukset
- Etuovien murtosuojatut lukot (kuljettaja ja matkustaja)
- Johtosarjojen suojukset (takaovi/takaluukku)
- Salpasuojat (sivuliukuovet, takaovi/takaluukku)
- Hakalukot (sivuliukuovet, takaovi/takaluukku)

### Ei saatavissa, kun:

- Sähkötoiminen sivuliukuovi
- Transit Customin 2. istuinrivin ikkunat

## Interior

- Matkustajan Istuimen Poisto (Erikoisvaruste, Istuinpaketti 1)
- Matkustajan Istuimen Poisto (Erikoisvaruste, Istuinpaketti 2)
- Älykäs Ajopiirturi 4.0

# Matkustajan Istuimen Poisto (Erikoisvaruste, Istuinpaketti 1)



Matkustajan istuin ja istuimen jalusta poistetaan (matkustajan istuimen turvavyö säilytetään).

Tätä kokoonpanoa käytetään erilaisissa autokalustoissa sekä postin jakeluautoissa ja kuriiriautoissa.

Kuljettajan istuimessa on nelisuuntainen säätö ja perusmallin kangasverhoilu (paketti 1).

**Saatavuus markkinoilla:** FINLAND

**WERS-koodi:** BVFDA

**Saatavissa:** Transit Van

## Saatavuus

- Saatavissa kiinteän teräsväliseinän yhteydessä joko ikkunalla tai ilman sekä myös ilman väliseinää (jos sallittu)
- Saatavissa muovisella väliseinällä

## Ei saatavissa, kun:

- Kuljettajan istuimen ristiseläntuki
- Istuinlämmitys
- Sivuturvatyyny
- Lämpilastausluukku

## Matkustajan Istuimen Poisto (Erikoisvaruste, Istuinpaketti 2)



Matkustajan istuin ja istuimen jalusta poistetaan (matkustajan istuimen turvavyö säilytetään).

Tätä kokoonpanoa käytetään erilaisissa autokalustoissa sekä postin jakeluautoissa ja kuriiriautoissa.

Kuuteen suuntaan säätävä kuljettajan istuin, jossa on ristiseläntuki ja Trend-varustetaso.

**Saatavuus markkinoilla:** FINLAND

**WERS-koodi:** BVFDB

**Saatavissa:** Transit Van, Transit Chassis

### Saatavuus

- Saatavissa kiinteän teräsväliseinän yhteydessä joko ikkunalla tai ilman sekä myös ilman väliseinää (jos sallittu)
- Saatavissa muovisella väliseinällä

### Ei saatavissa, kun:

- Läpilastausluukku
- Istuinlämmitys
- Sivuturvatyyny

## Älykäs Ajopiirturi 4.0



Ajopiirturi tallentaa ajoajan, tauot ja lepoajan.  
Tarkasta erityiset vaatimukset paikallisesta lainsäädännöstä.

**Huom:**

Tämä ominaisuus on saatavissa vain Transit Customin manuaalivaihteiston yhteydessä.

**Saatavuus markkinoilla:** FINLAND

**WERS-koodi:** HDKAD

**Saatavissa:** Transit Van, Transit Chassis

## Hälytysajoneuvon Erikoisvalinnaisvarusteet

- Ambulanssin Muutoksen Valmiuspaketti

# Ambulanssin Muutoksen Valmiuspaketti

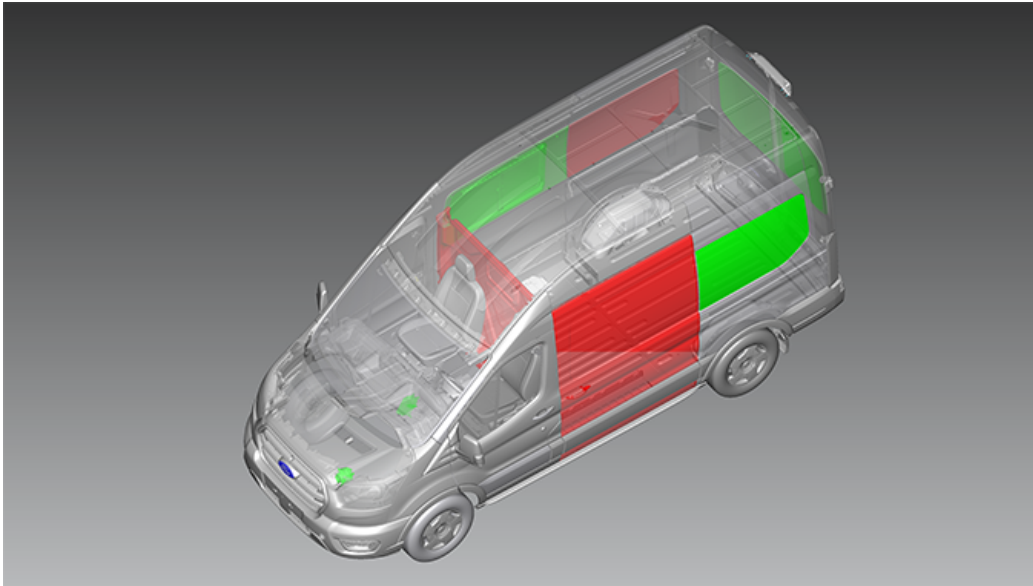

Tämä on erikoisvarusteltava malli ambulanssimuunnoksia varten tavoitteenaan taata helppo pääsy tarvikkeisiin ja tarjota säilytystilaa tärkeille laitteille

**Saatavuus markkinoilla:** FINLAND

**WERS-koodi:** AALH4

**Saatavissa:** Transit Van

## Sisältää:

- Matkustajanpuoleinen sivuliukuovi ikkunoilla ja takapaneeli ilman ikkunaa (3. istuinrivi)
- Ikkunalliset takaovet
- Kuljettajan puoli ilman sivuliukuovea ja ikkunallista takapaneelia (3. istuinrivi)
- Ei väliseinää
- Lisävarusteluun tarkoitettu integrointijärjestelmä
- Tehokäyttöön soveltuva laturi

## Henkilökuljetuksen Erikoisvaruste

- Henkilökuljetukseen Tarkoitettun Auton Ikkunoiden Valmiuspaketti

# Henkilökuljetukseen Tarkoitettun Auton Ikkunoiden Valmiuspaketti

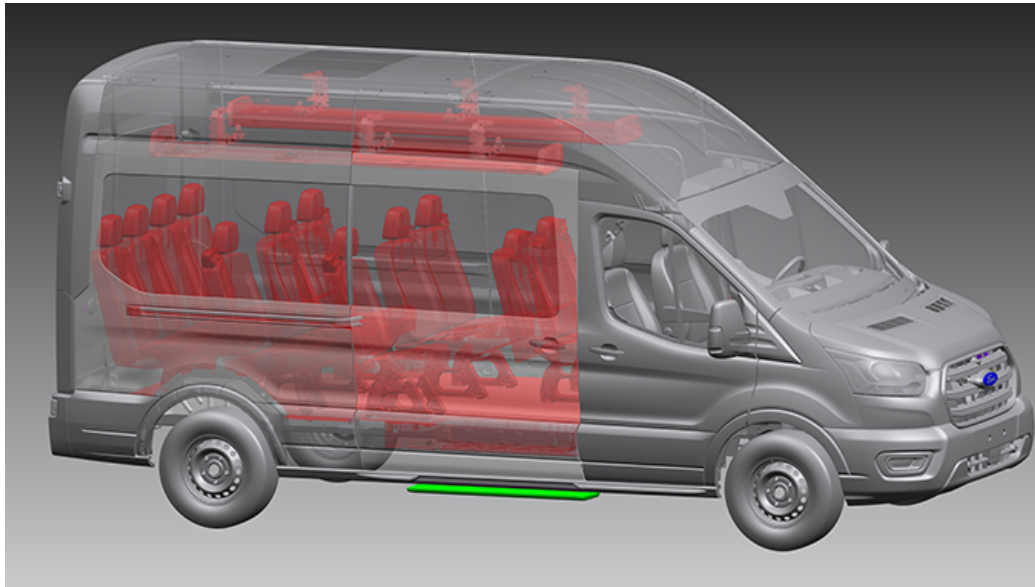

Varusteessa poistetaan Transit M2 -pikkubussin kaikki takaistuimet. Soveltuu muunnoksiin, jotka on tarkoitettu erityisesti henkilökuljetukseen (esim. pyörätuolin kuljetukseen soveltuvat autot),

**Saatavuus markkinoilla:** FINLAND

**WERS-koodi:** AALJJ

**Saatavissa:** Transit Minibus

## Oikealta ohjattava sisältää:

- Vain 460 E -MALLISARJA
- Korkea katto
- Kiinteä lattian kumipinnoite vain ohjaamossa
- Sähkötoiminen sivuaskelma
- Konfiguroitu sisävalo / akunsäästäjä 30 min
- Ei takaistuimia
- Ei säilytystilaa takaosan kattokonsolissa
- Ei kynnyslevyjä

## Vasemmalta ohjattava sisältää:

- Lattiamatto
- Sähkötoiminen sivuaskelma
- Konfiguroitu sisävalo / akunsäästäjä 30 min
- Kynnyslevyt
- Ei takaistuimia

## Kuriiriauton Erikoisvalinnaisvarusteet

- Alustaohjaamon Kattoverhoilu (Ilman Hyllyä)
- Kuriiripaketti Premium
- Pakettiauton Korkea Kattoverhoilu (Ilman Hyllyä)
- Transit matala alusta, ohjaamo ilman takaseinää

## Alustaohjaamon Kattoverhoilu (Ilman Hyllyä)

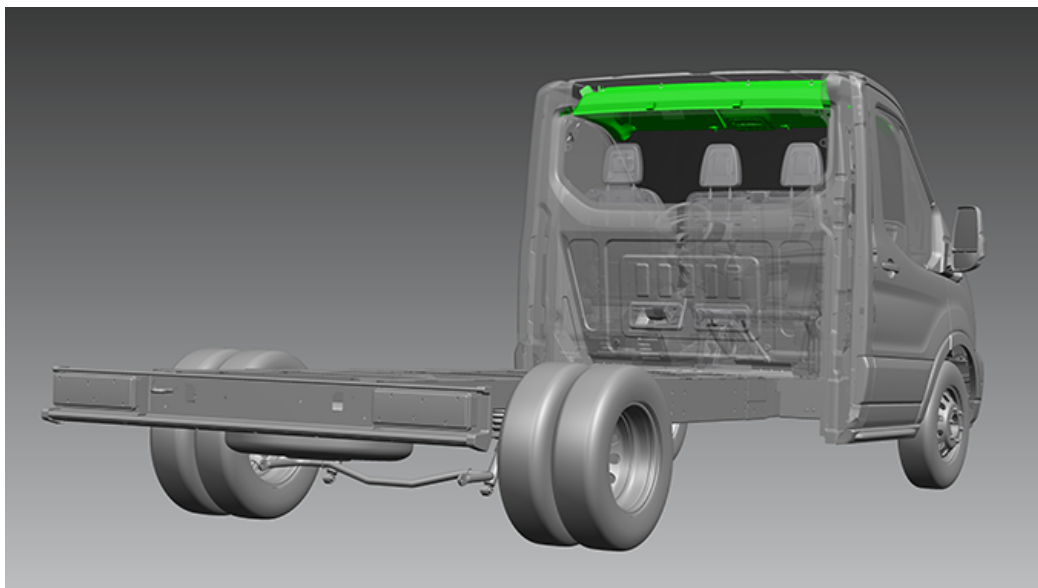

Tätä varustetta varten olemassa oleva kattokonsoli ja kattoverhoilu DIN-aukolla poistetaan ja korvataan uudella korkeammalla kattoverhoilulla ilman hyllyä kevyenä vaihtoehtona soveltumaan ruokakauppojen kuljetusautojen muunnoksiin.

**Huom:**

Saatavissa vain alustaan normaalilla ohjaamolla.

**Saatavuus markkinoilla:** FINLAND

**WERS-koodi:** CYWAB

**Saatavissa:** Transit Chassis

# Kuriiripaketti Premium

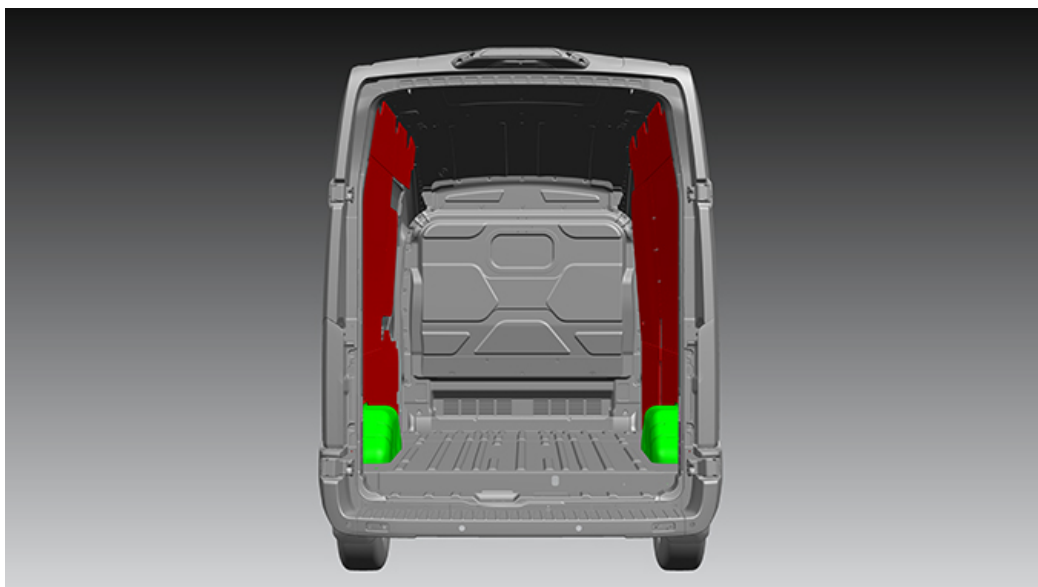

Kuriiripaketti Premium sisältää tehdasasenteiset integroidut kiskot ja kiinnityspisteet hyllyjärjestelmille ja kuorman kiinnitykseen

**Saatavuus markkinoilla:** FINLAND

**WERS-koodi:** AALQH

**Saatavissa:** Transit Van

## Sisältää:

- Useita kiinnityspisteitä erilaisten hyllyratkaisujen kiinnittämiseen
- Tavaratilan monitoimilattia
- Integroidut kiskot ja lattian lisäkiinnityspisteet
- Monitoimisivukiskot (puolivälissä ja yläosassa)
- Yksi tavaratilan sivuliukuovi (ei saatavissa kahden sivuliukuoven yhteydessä)
- Markkinoiden tavallinen väliseinä
- Tavaratilan takaosa täysin verhoiltu hunajakennorakenteisilla muovisilla kolhusuojilla
- Takalevyn verhoilu

## Ei saatavissa seuraavien yhteydessä:

- AAL-erikoisvalinnaisvarustepaketit
- Sähkötoimisten varusteiden ryhmät
- Takaparipyörät
- Tavaratilan suojaussarja
- Takaosan kattokonsolin säilytystila
- Sisätilojen erotus
- 2. istuinrivin ikkuna

## Pakettiauton Korkea Kattoverhoilu (Ilman Hyllyä)



Tätä varustetta varten olemassa oleva kattokonsoli ja kattoverhoilu DIN-aukolla poistetaan ja korvataan uudella korkeammalla kattoverhoilulla ilman hyllyä. Tämä mahdollistaa kuljettajalle kulun auton takaosaan, sillä varuste on saatavissa vain ilman väliseinää.

Soveltuu jakeluautoihin, joissa on päästävä liikkumaan vapaasti ohjaamosta takaosaan.

**Huom:**

Saatavissa vain korkeakattoisiin pakettiautoihin.

**Saatavuus markkinoilla:** FINLAND

**WERS-koodi:** CYWAB

**Saatavissa:** Transit Van

## Transit matala alusta, ohjaamo ilman takaseinää

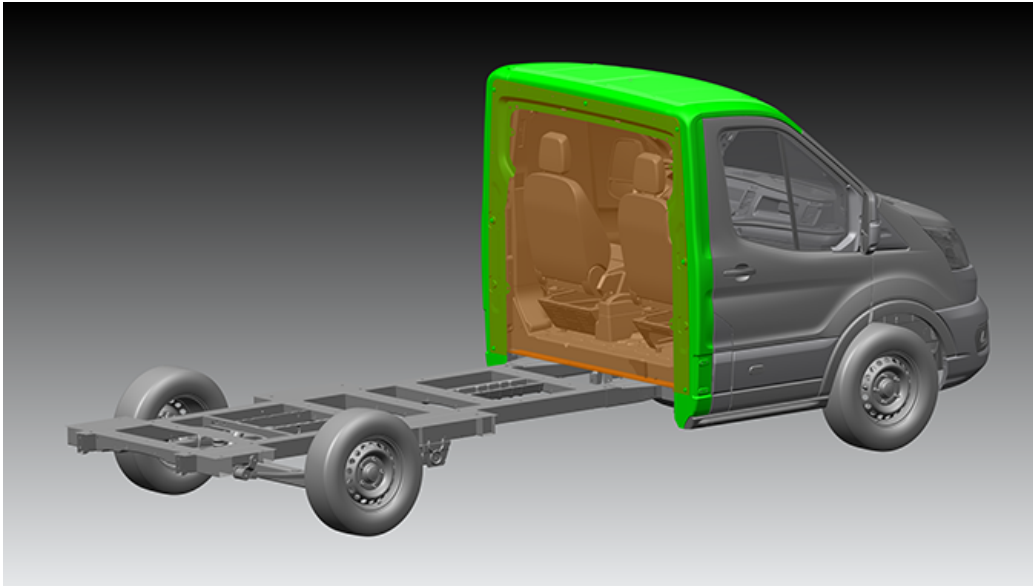

Asiakkaille, jotka tarvitsevat matalalattiaisen Transit-alustan ja ohjaamon ilman takaseinää (vain katto ja B-pilarit ohjaamossa). Väliseinä lisätään korirakennuksen yhteydessä.

Soveltuu esim. kylmäkuljetuksiin tai matkailuautoihin.

**Huom:**

Myös runkoalusta avoimella katolla on saatavissa

**Saatavuus markkinoilla:** FINLAND

**WERS-koodi:** A1GAJ

**Saatavissa:** Transit Chassis

### Sisältää:

- Auton katto kiinteästi suljettu
- B-pilarin kansissa 15 kiinnityspistettä korinrakentajan takaosan liitostarpeisiin
- Takaosa suljetaan väliaikaisella paneelilla kuljetusta varten

## Motorhome Conversion Options

- Tummennetut Takaikkunat

## Tummennetut Takaikkunat



Tämä varuste korvaa erikoisvarusteltavan matkailuauton tavaratilan takaoven sävytetyt ikkunat tummennetuilla ikkunoilla.  
HUOM.: Tummennetun ikkunan valitseminen poistaa takalasinpyyhkimet.

**Saatavuus markkinoilla:** FINLAND

**WERS-koodi:** B2GAE

**Saatavissa:** Transit Van

**Ei saatavissa, kun:**

- Takalasinpyyhkimet

# Huoltoajoneuvon ErikoisvalinnaisvarusteetHuoltoajoneuvon Erikoisvalinnaisvarusteet

- Jatko-Ohjaamo Ilman 2.Rivin Istuimia Ja Sivuikkunoita

## Jatko-Ohjaamo Ilman 2.Rivin Istuimia Ja Sivuikkunoita

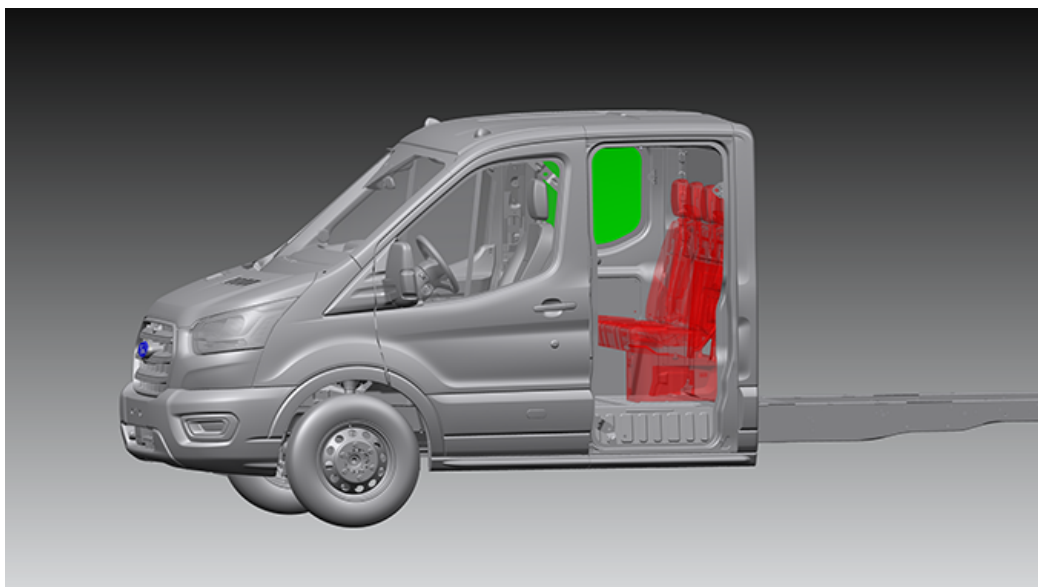

Sopii hyvin asiakkaille, jotka tarvitsevat auton sisään säilytystilaa laitteille toiselle istuinriville. Jatko-ohjaamon takaistuimet poistetaan, takaovet ilman ikkunoita.

**Saatavuus markkinoilla:** FINLAND

**WERS-koodi:** A5DAB

**Saatavissa:** Transit Chassis

### Sisältää:

- VAIN jatko-ohjaamoalustat
- 2. rivin istuimet poistettu
- Joitakin 2. istuinrivin verhoiluja poistettu
- Umpinaiset ikkunattomat 2. istuinrivin ovet
- Paketti Ei sisällä B-pilarien välissä olevaa väliseinää
- Takapaneelissa on ikkunat
- Muotoiltu kattoverhoilu on laajempi
- Päivä-/yötaustapeili (lisävaruste)

### Ei saatavissa, kun:

- Sivuturvatyyny
- Tehtaan väliseinä

# Liite



# Transit Van

## Saatavilla SVOs



### Interior

- Matkustajan Istuimen Poisto (Erikoisvaruste, Istuinpaketti 1)
- Matkustajan Istuimen Poisto (Erikoisvaruste, Istuinpaketti 2)
- Älykäs Ajopiirturi 4.0



### Motorhome Conversion Options

- Tummennetut Takaikkunat



### Hälytysajoneuvon Erikoisvalinnaisvarusteet

- Ambulanssin Muutoksen Valmiuspaketti



### Sähkön- Ja Virransyötön Varusteet

- Dieselhiukkassuodattimen Manuaalinen Regenerointi
- Kaksi H7 AGM-Akkua
- Kaksi H8 AGM-Akkua
- Lisäpolttoaineliitäntä
- Lisävarusteluun Tarkoitettu UIS-Hallintajärjestelmä
- Moottorin Kierrosluvun Ohjausvalmius
- Ohjaamon Led-Valaistus
- Transitin Runkoalustan Peruutusvaihteen Summeri
- Vetokoukun Sähkösarja
- Yksi H7 AGM-Akku
- Yksi H8 AGM-Akku



### Ulkopuoli

- Edistynyt Turvaratkaisu Replock™ TVL™
- Helposti Käytettävissä Oleva Varapyörä

- Magneettisesti Kylkiä Vasten Kääntyvät Takaovet
- Panssarilukkopaketti TVL™
- Svo-erikoisvärit
- Transit Alusta, Ohjaamo Ilman Takseinää, Kapeampi Taka-akseli
- Turvapaketti TVL™ - Slam Handle, Ryhmä 1
- Turvapaketti TVL™ - Slam Handle, Ryhmä 2



### Kuriiriauton Erikoisvalinnaisvarusteet

- Kuriiripaketti Premium
- Pakettiauton Korkea Kattoverhoilu (Ilman Hyllyä)



# Transit Minibus

## Saatavilla SVOs

### Sähkön- Ja Virransyötön Varusteet

- Dieselhiukkassuodattimen Manuaalinen Regenerointi
- Kaksi H7 AGM-Akkua
- Lisävarusteluun Tarkoitettu UIS-Hallintajärjestelmä
- Moottorin Kierrosluvun Ohjausvalmius
- Transitin Runkoalustan Peruutusvaihteen Summeri
- Vetokoukun Sähkösarja

### Henkilökuljetuksen Erikoisvaruste

- Henkilökuljetukseen Tarkoitettun Auton Ikkunoiden Valmiuspaketti

### Ulkopuoli

- Edistynyt Turvaratkaisu Replock™ TVL™
- Helposti Käytettävissä Oleva Varapyörä
- Svo-erikoisvärit



# Transit Chassis

## Saatavilla SVOs



### Interior

- Matkustajan Istuimen Poisto (Erikoisvaruste, Istuinpaketti 2)
- Älykäs Ajopiirturi 4.0



### Huoltoajoneuvon

#### ErikoisvalinnaisvarusteetHuoltoajoneuvon Erikoisvalinnaisvarusteet

- Jatko-Ohjaamo Ilman 2.Rivin Istuimia Ja Sivuikkunoita



### Sähkön- Ja Virransyötön Varusteet

- Dieselhiukkassuodattimen Manuaalinen Regenerointi
- Kaksi H7 AGM-Akkua
- Kaksi H8 AGM-Akkua
- Lisäpolttoaineliitäntä
- Lisävarusteluun Tarkoitettu UIS-Hallintajärjestelmä
- Moottorin Kierrosluvun Ohjausvalmius
- Ohjaamon Led-Valaistus
- Peruutuskamerapaketti
- Transit Alustan (Ohjaamo Ilman Takaseinää) Takavalopaketti
- Transit-alustan Sivuvälöpaketti
- Transitin Runkoalustan Peruutusvaihteen Summeri
- Vetokoukun Sähkösarja
- Yksi H7 AGM-Akku
- Yksi H8 AGM-Akku



### Ulkopuoli

- Edistynyt Turvaratkaisu Replock™ TVL™
- Erikoisvarusteltava Kevyt Alustaohjaamo
- Jatko-ohjaamoalustan Lavan Suojapeite
- Svo-erikoisvärit
- Transit Alusta, Ohjaamo Ilman Takseinää, Kapeampi Taka-akseli
- Transit alusta, ohjaamo ilman takaseinää



### Kuriiriauton Erikoisvalinnaisvarusteet

- Alustaohjaamon Kattoverhoilu (Ilman Hyllyä)
- Transit matala alusta, ohjaamo ilman takaseinää



# Sanasto

<b>Ford Pro Electric Vehicles</b>	Erikoisvarusteltujen autojen Special Vehicles -tiimi toimittaa tilauksesta tehtyjä muunnoksia asiakkaidemme liiketoiminnan tuottavuuden parantamiseksi.
<b>Korin ja varusteiden asennusopas (Body and Equipment Mounting Manual, BEMM)</b>	Opas sisältää muutostöiden tekijöiden tarvitsemia teknisiä tietoja ja parhaita käytäntöjä. Kaikkien muutostöiden tekijöiden ja varustelijoiden pitäisi käyttää BEMM-opasta ja noudattaa sitä tehdessään muutostöitä tai varustellessaan Fordin autoja. Näin voidaan taata Fordin takuu ja varmistaa, että muutostyöt tehdään turvallisesti. BEMM-opas löytyy täältä: Home (fordpro-specialvehicles.com)
<b>Muutostöiden tekijä / korinrakentaja / varustelija</b>	Yritys, jonka erikoisalana on autojen muutostyöt ottaen lähtökohdaksi erikoisvarusteltavan Fordin auton ja muokaten siitä tiettyyn toimintaan/markkinasegmenttiin soveltuvan auton (nostokoriauton, kuljetusauton, kippilava-auton).
<b>Transitin alustaohjaamo</b>	Transitin alustaohjaamo muodostuu umpinaisesta ohjaamosta (alustaohjaamosta), runkokiskoista, integroiduista korin kiinnityspisteistä ja tukevasta, korkealuokkaisesta teräksestä valmistetusta rungosta tarjoten näin vankan ja luotettavan pohjan muutoksille.
<b>Transitin runkoalusta</b>	Tunnetaan myös nimellä riisuttu alusta. Kyseessä on avoin ohjaamo (ei kattoa eikä umpinaista takaosaa), joka tarjoaa 102 mm matalamman alustan kuin perinteinen alustaohjaamo ja jonka kantavuus on 200 kg suurempi kuin Transitin alustaohjaamossa. Takaa avoin ohjaamo mahdollistaa esteettömän kulun ohjaamosta muutetun auton tavaratilaan.
<b>L1, L2, L3, L4 &amp; L5</b>	Auton pituutta kuvataan erilaisin lyhentein. L1/SWB = Short Wheel Base (lyhyt akseliväli), L2/MWB = Medium Wheel Base (keskipitkä akseliväli), L3/LWB = Long Wheel Base (pitkä akseliväli), L4/EWB = Extended Wheel Base (pidennetty akseliväli) ja L5/ELWB = Extended Long Wheel Base (pidennetty pitkä akseliväli).
<b>Tehdasasenteinen</b>	Osa tai varuste, joka on asennettu jo tehtaalla osana auton tuotantoa.
<b>H1, H2, H3</b>	Kattokorkeuden lyhenteet H1 = vakiokatto, H2 = keskikorkea katto, H3 = korkea katto



**PRO™**

# Ford Hyötyajoneuvojen Erikoisvalinnaisvarusteet

## Painos 4

Esite toimii parhaiten, kun lataat ja tallennat sen omalle koneellesi.

### Transit Custom



# Johdanto

Tehdasasennettujen erikoisvalinnaisvarusteiden avulla pystytään varmistamaan entistä parempi laatu. Erikoisvalinnaisvarusteet on suunniteltu siten, että kotimaassa tehtävät korimuutostyöt ja jälkiasennukset sujuvat mahdollisimman helposti ja laadukkaasti.

Myös muutostöihin ja asennuksiin kotimaassa käytettävä aika saattaa olla entistä lyhyempi (mm.valmiit tehdasasennetut sähköjärjestelmät). Ford hyötyajoneuvomallistosta asiakkaan on helppo löytää sopiva aihio. Yhdessä tehdasasenteisten erikoisvalinnaisvarusteiden kanssa pystymme tarjoamaan asiakkaalle laadukkaita tuotteita.

## Erikoisvarusteltavat autot

Tutustu mallikohtaisiin erikoisvarusteisiin valitsemalla auto.



Transit Custom

- Kombi
- Jatko-ohjaamo Van
- MultiCab
- Van



Tourneo Custom

# Erikosisvalinnaisvarusteet

Saat lisätietoa napsauttamalla kutakin osiota

Sähkön- Ja  
Virransyötön Varusteet



Ulkopuoli



Interior



Hälytysajoneuvon Erikoisvalinnaisvarusteet



Henkilökuljetuksen  
Erikoisvaruste



Huoltoauton Erikoisvalinnaisvarusteet



Taksin Erikoisvalinnaisvarusteet



Refrigerated  
Conversion Options



Sähköauton Erikoisvalinnaisvarusteet



Kuriiriauton Erikoisvalinnaisvarusteet



Mobility Conversion  
Options



Motorhome  
Conversion Options



Huoltoajoneuvon Erikoisvalinnaisvarusteet  
Huoltoajoneuvon Erikoisvalinnaisvarusteet



## Sähkön- Ja Virransyötön Varusteet

- Dieselhiukkassuodattimen Manuaalinen Regenerointi
- Kaksi H7 AGM-Akkua
- Kaksi H8 AGM-Akkua
- Lisävarusteluun Tarkoitettu Uis-hallintajärjestelmä Integroituna Auton Alkuperäiseen Näyttöön
- Moottorin Kierrosluvun Ohjausvalmius
- Vetokoukun Sähkösarja
- Yksi H7 AGM-Akku
- Yksi H8 AGM-Akku
- Älykäs Sulakerasia

## Dieselhiukkassuodattimen Manuaalinen Regenerointi



Kuljettaja voi manuaalisesti käynnistää dieselhiukkassuodattimen regeneraation auton seistessä paikallaan moottorin käydessä – prosessi kestää 10–20 minuuttia. Mittaristo ilmoittaa, kun regeneraatiota tarvitaan.

Suositellaan autoihin, joilla ajetaan lyhyitä matkoja tai joita käytetään pitkiä aikoja joutokäynnillä.

**Saatavuus markkinoilla:** FINLAND

**WERS-koodi:** A6YAB

**Saatavissa:** Transit Custom, Tourneo Custom

### Ei saatavissa seuraaviin:

- Täyssähköinen voimansiirto

## Kaksi H7 AGM-Akkua

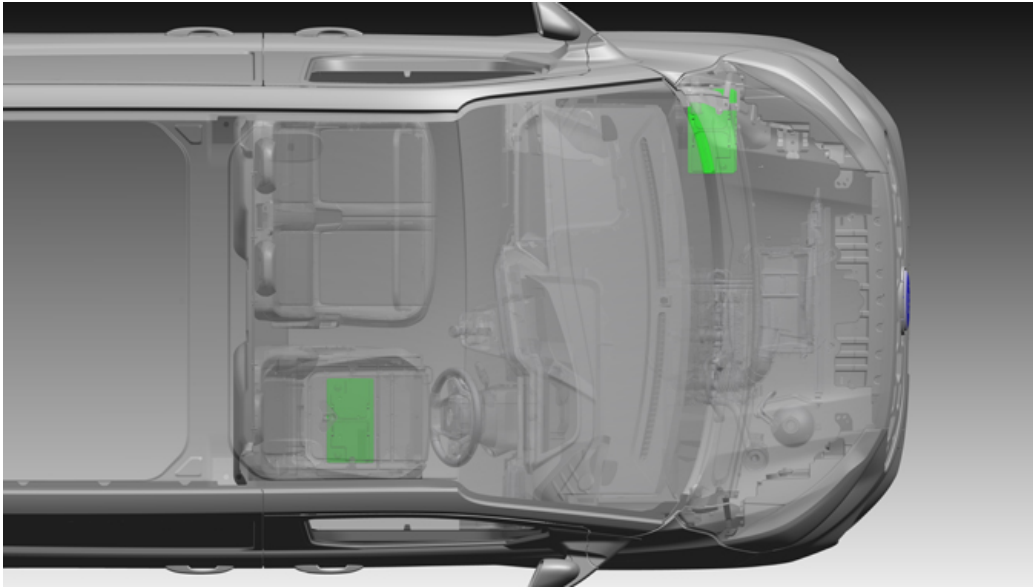

2 x 80 Ah H7 syväpurkautuva AGM-akku (~2 kWh), joista pääakku sijaitsee moottoritilassa ja lisäakku sijaitsee kuljettajan istuimen jalustassa.

**Saatavuus markkinoilla:** FINLAND

**WERS-koodi:** HTAAC

**Saatavissa:** Transit Custom, Tourneo Custom

## Kaksi H8 AGM-Akkua

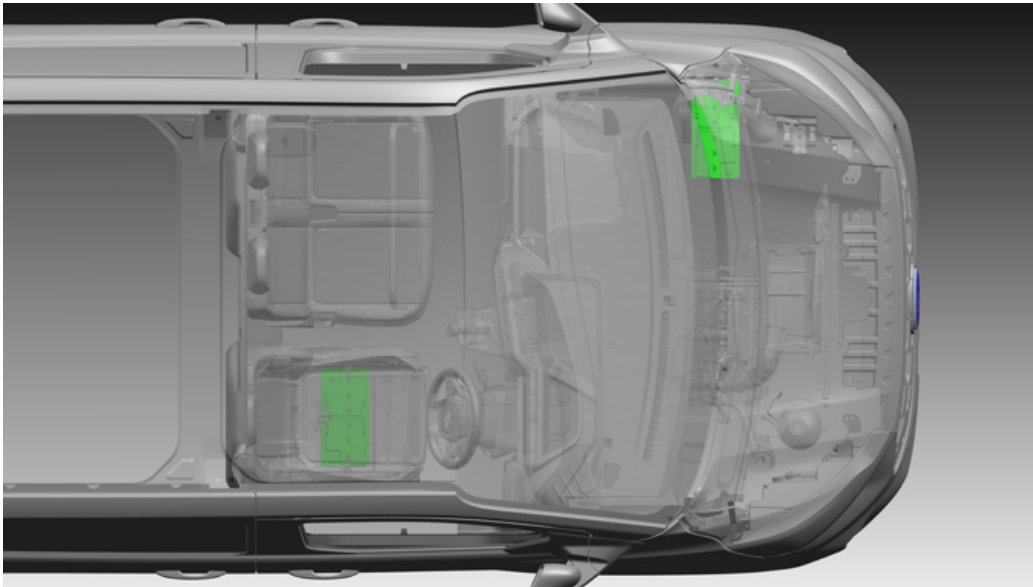

2 x 95 Ah H8 AGM-akku (~2,4 kWh)

Soveltuvat autoihin, joissa tarvitaan tavallista akkua enemmän virtaa myös moottorin ollessa sammutettuna. Tällaisia ovat esimerkiksi muutokset, joissa käytetään telematiikkaa/seurantaa.

**Saatavuus markkinoilla:** FINLAND

**WERS-koodi:** HTAAZ

**Saatavissa:** Transit Custom, Tourneo Custom

# Lisävarusteluun Tarkoitettu Uis-hallintajärjestelmä Integroituna Auton Alkuperäiseen Näyttöön

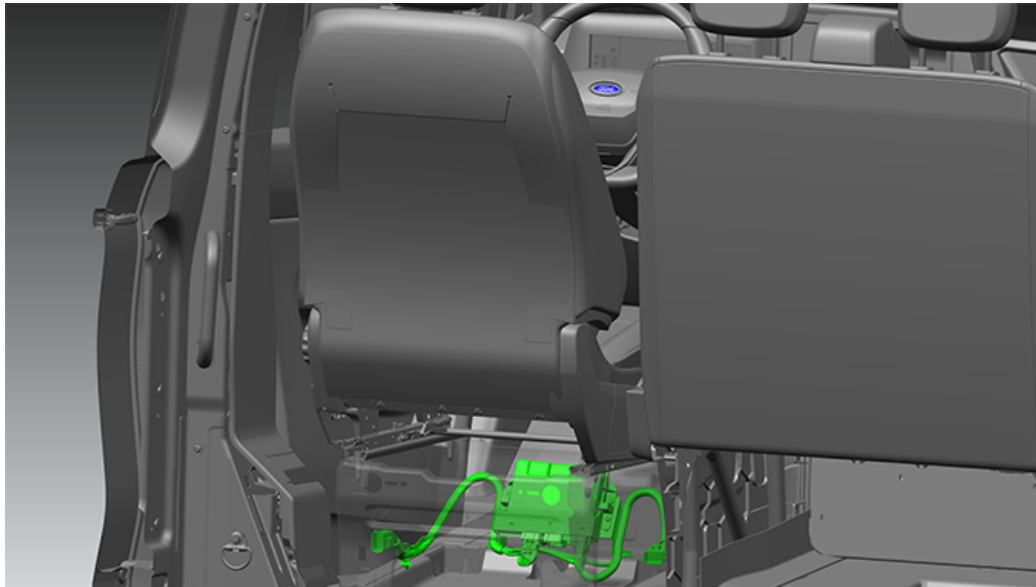

## Pakettiin sisältyy:

- Moduuli, kiinnike ja johtosarja esiasennettuina.
- Lisävarusteluun tarkoitettu määrämittäisena toimitettava johtosarja toimitetaan hansikaslokerossa muutostöitä varten
- Paketti on jälkiasennettava

Lisävarusteluun tarkoitettu UIS-hallintajärjestelmä on ohjelmoitava tulojen/lähtöjen ohjauslaite, joka on yhteydessä auton CAN-verkkoon. UIS-moduuli hyödyntää auton omaa synkronoitua näyttöä auton muunneltujen varusteiden hallinnassa ja valvonnassa. UIS Logic Tool -työkalun ansiosta muutostöiden tekijöillä ei tarvitse olla kokemusta ohjelmoinnista moduulin määrittelyä ja auton uusien toimintojen luomista varten (lisätietoja BEMM-oppaasta). Tämä varuste on erittäin hyödyllinen esim. esteettömissä-, hälytys- ja matkailuajoneuvoissa.

### Huom:

Katso lisätietoja korin ja varusteiden asennusopasta (BEMM)

**Saatavuus markkinoilla:** FINLAND

**WERS-koodi:** JRSAB

**Saatavissa:** Transit Custom, Tourneo Custom

## Ominaisuudet ja edut:

- 16x digitaalinen tulo
- 8x analoginen tulo
- 6x 5 A:n kytkentälähtö - varusteiden kytkentää jopa 5 A saakka ohjataan synkronoidun näytön kautta (pyörivät merkivalot, valaistus, eristimet jne.)
- 2x 10 A:n kytkentälähtö - varusteiden kytkentää jopa 10 A saakka ohjataan synkronoidun näytön kautta (valopalkit, pumput, invertterit jne.)
- 4x 5 A:n H-silloitettu lähtö - virransyöttö enintään 5 A
- 10x pulssinleveysmodulaatioon (PWM) perustuva LS/HS kytkentälähtö - käytetään lisättäessä lisäreleitä yli 10 A:n kytkettäviin virtaa vaativia kohteita varten
- Vehicle Comms – vain luku - pääsy auton moniin CAN-signaaleihin muutostöiden tukemiseksi
- Yksityinen CAN – J1939.

## Moottorin Kierrosluvun Ohjausvalmius



Moottorin käyntinopeuden valmiusjärjestelmän avulla moottoria voidaan käyttää suuremmalla joutokäyntinopeudella. Tätä varustetta käytetään sähköisessä ja mekaanisessa voiman ulosotossa täydentävien laitteiden käyttöä varten. Huom! Varuste on valmiussarja eli järjestelmä vaatii korirakentajan ohjauspaneelin / kytkimen.

**Saatavuus markkinoilla:** FINLAND

**WERS-koodi:** DCNAB

**Saatavissa:** Transit Custom, Tourneo Custom

### Tarjoaa kolme toimintatilaa:

- Tila 1: 3-nopeuksinen (oletukset: 1 100 1/min, 1 600 1/min, 2 030 1/min), konfiguroitavissa
- Tila 2: muuttuva käyntinopeus
- Tila 3: suurempi joutokäyntinopeus

### Yleistä tietoa

- Tästä varusteesta hyötyvät muutokset, kuten kylmäkuljetusautot ja huoltoautot. Tämä ominaisuus edellyttää kolmannen osapuolen ohjauskeskusta. Ominaisuutta voi ohjata myös mukana tilattavalla Fordin ohjelmoitavalla akkuvahdilla (tilauskoodi JZAAC) tai jos varuste on tilattu suuritehoisen virransyöttöjärjestelmän (tilauskoodi JZXAC) yhteydessä.
- Kummankin vaihtoehdon yksityiskohtaiset tiedot löytyvät korin ja varusteiden asennusoppaasta (BEMM).

### Ei saatavissa seuraaviin:

- PHEV- ja BEV-mallit

## Vetokoukun Sähkösarja

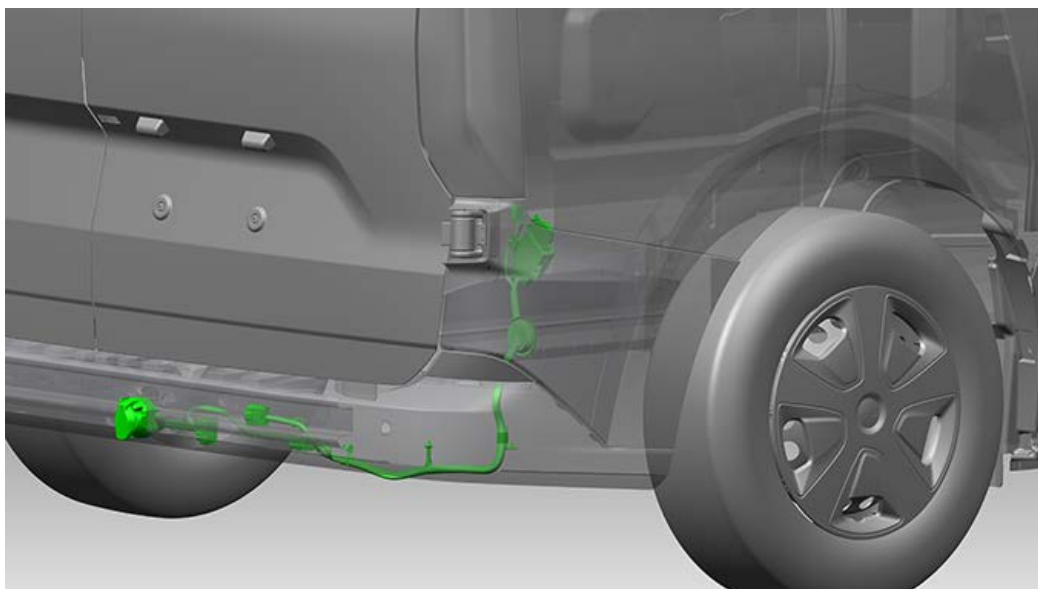

Varuste sisältää vetokoukun elektroniikan (liitäntän ja johdotuksen) ilman vetokoukkuja.

Täyttää erityisten autokalustoasiakkaiden tarpeet heidän asentaessaan oman vetokoukkunsa mutta tarvitessaan sähkösarjaa valoja ja vetoauton elektronisista toimintoja varten mukaan lukien perävaunun vakautusjärjestelmä ja sivutuulen vakautusjärjestelmä. Sisältää 13-napaisen liittimen asennuskiinnikkeen.

**Saatavuus markkinoilla:** FINLAND

**WERS-koodi:** C1DAD

**Saatavissa:** Transit Custom, Tourneo Custom

### Sisältää

- Liittimen ja johdotuksen ilman vetokoukkuja

### Ei saatavissa seuraaviin:

- PHEV-mallit

## Yksi H7 AGM-Akku

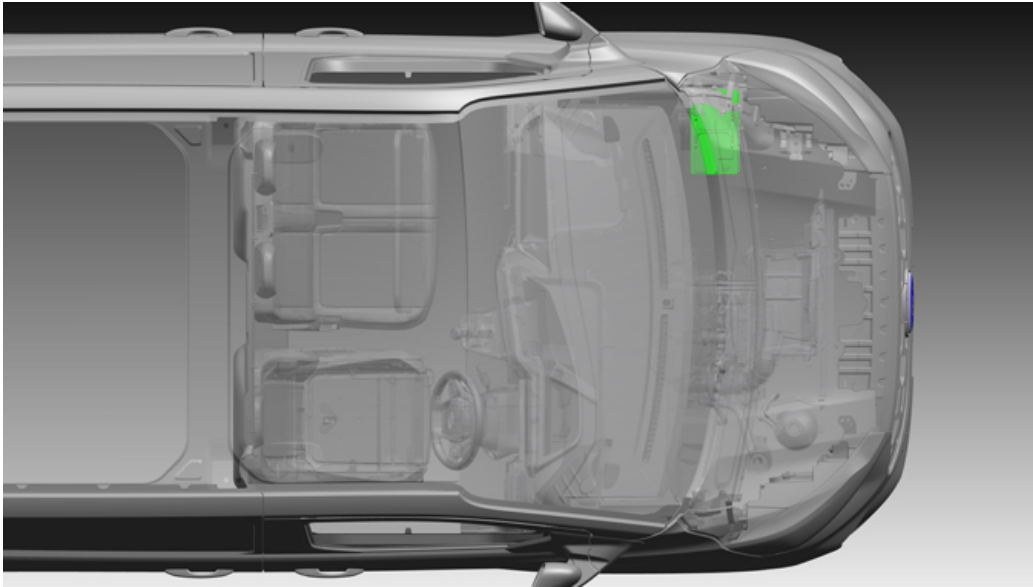

1 x 75 Ah EFB (~0,9 kWh) tai 80 Ah AGM (~1 kWh) akku valitun auton mukaan.

Sijaitsee moottoritilassa

**Saatavuus markkinoilla:** FINLAND

**WERS-koodi:** HTAAB

**Saatavissa:** Transit Custom, Tourneo Custom

## Yksi H8 AGM-Akku

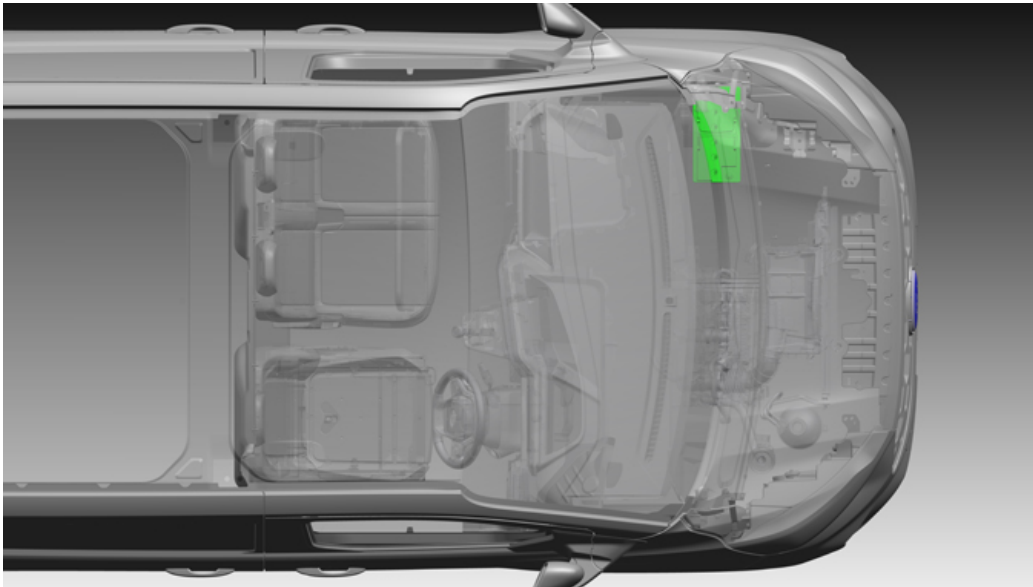

1 x 95 Ah H8 AGM-akku (1,2 kWh) sijaitsee moottoritilassa. Soveltuvat autoihin, joissa tarvitaan tavallista akkua enemmän virtaa myös moottorin ollessa sammutettuna. Tällaisia ovat esimerkiksi muutokset, joissa käytetään telematiikkaa/seurantaa.

**Saatavuus markkinoilla:** FINLAND

**WERS-koodi:** HTABG

**Saatavissa:** Transit Custom, Tourneo Custom

## Älykäs Sulakerasia

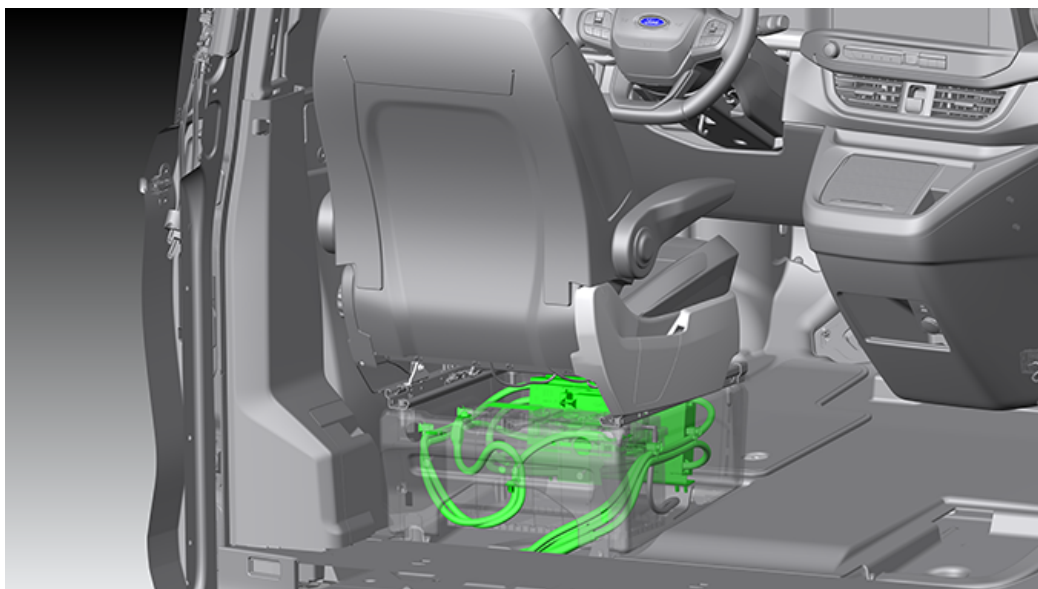

Tarkoitettu erityisesti muunnoksiin, joihin on asennettu erillistä suojattua virransyöttöä tarvitsevia lisälaitteita. Älykäs sulakerasia yhdistää useita toimintoja kätevästi yhteen ratkaisuun mukaan lukien suurvirran sulakerasia, akkuvahdi ja jaettu lataus (yhteensä jopa 3 akkua). Yksikkö pystyy käsittelemään suurvirtasyöttöä sekä prosessoimaan auton signaaleja.

### Huom:

Yksikkö on sijoitettu kuljettajan istuimen jalustaan. Yhteensopiva vain H8-akkukokonaisuuksien kanssa (yksi, kaksi tai kolme akkua)

**Saatavuus markkinoilla:** FINLAND

**WERS-koodi:** JZXAD

**Saatavissa:** Transit Custom, Tourneo Custom

### Sisältää:

- Sulakerasia, jossa 8 tuloa ja 8 lähtöä
- Ohjelmoitava akkuvahdi
- Jaettu lataus
- Akun valvonta

### Ei saatavissa, kun:

- 400 W:n invertteri
- Vakiokäyttöön soveltuva akku
- H7-akut

## Ulkopuoli

- Edistynyt Turvaratkaisu Replock™ TVL™
- Ohjaamon Murtosuojattu Lukkopaketti TVL™
- Panssarilukkopaketti TVL™
- Svo-erikoisvärit
- Tavaratilan Hakalukkoturvapaketti TVL™
- Tavaratilan Panssarilukkopaketti TVL™
- Turvapaketti TVL™ - Slam Handle, Ryhmä 1
- Turvapaketti TVL™ - Slam Handle, Ryhmä 2

## Edistynyt Turvaratkaisu Replock™ TVL™

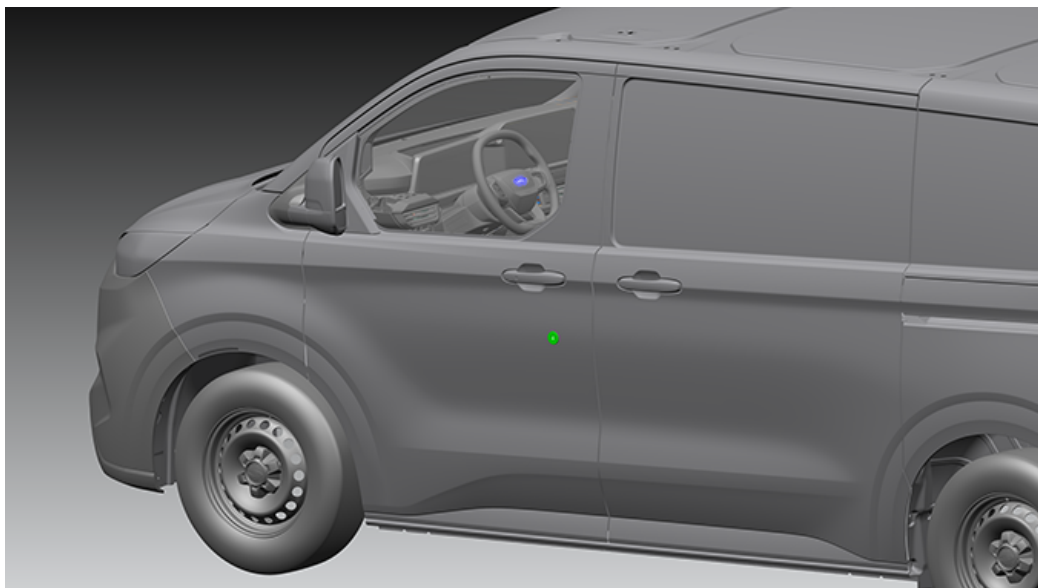

Edistyneen turvaratkaisun RepLock™ toimittaa markkinajohtaja TVL™, ja se korvaa vakiomallisen kuljettajan oven lukon. Kyseessä on ainutlaatuinen patentoitu erittäin turvallinen korvaava lukkosylinteri.

Laadukkaasta ruostumattomasta teräksestä valmistettu lukko, joka estää kuljettajan oven tiirikoinnin ja siten pääsyn autoon.

**Saatavuus markkinoilla:** FINLAND

**WERS-koodi:** AAKBA

**Saatavissa:** Transit Custom, Tourneo Custom

## Ohjaamon Murtosuojattu Lukkopaketti TVL™

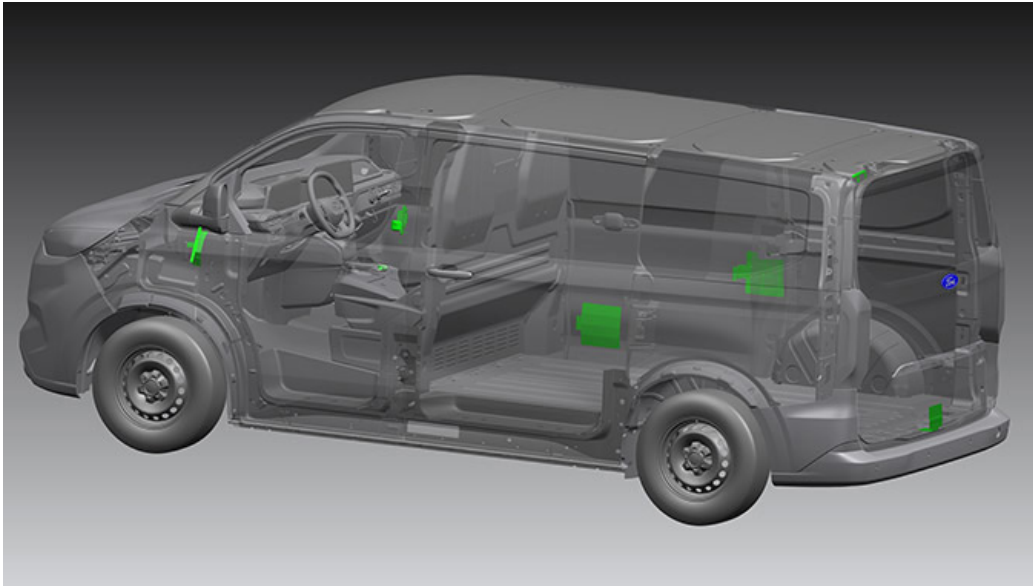

Tehdasasenteisen ohjaamon murtosuojatun lukkopaketin tarjoaa markkinajohtaja TVL™, ja se parantaa entisestään tavaratilan turvallisuutta mekaanisilla lukkoilla.

- RepLock™ lisää kuljettajan oven murtovarmuutta.
  - Murtosuojatut lukot ovat itsenäisesti toimivia lukkoja, joissa haka asettuu oven ja B-pilarin väliin tuoden näin lisäsuojaa molempiin etuoviin.
  - Kaikkiin tavaratilan oviin asennetut salpasuojat suojaavat lukkomekanismia ulkopuolisilta porausyrityksiltä
  - Johtosarjan suojuukset (etuovissa ja tavaratilan takaovissa / takaluukussa) estävät ovien johtosarjojen vaurioitumisen
- Tätä pakettia ei voi hankkia minkään muun lukkopaketin yhteydessä. Tarkoituksena on vain turvata tavaratila ja parantaa muun auton turvallisuutta.

**Saatavuus markkinoilla:** FINLAND

**WERS-koodi:** AAKAF

**Saatavissa:** Transit Custom

### Sisältää:

- Etuovien tiirikoinnin estävä RepLock™
- Etuovien johtosarjojen suojuukset
- Etuovien murtosuojatut lukot (kuljettaja ja matkustaja)
- Johtosarjan suojuukset (takaovi/takaluukku)
- Salpasuojat (sivuliukuovet, takaovi/takaluukku)

## Panssarilukkopaketti TVL™

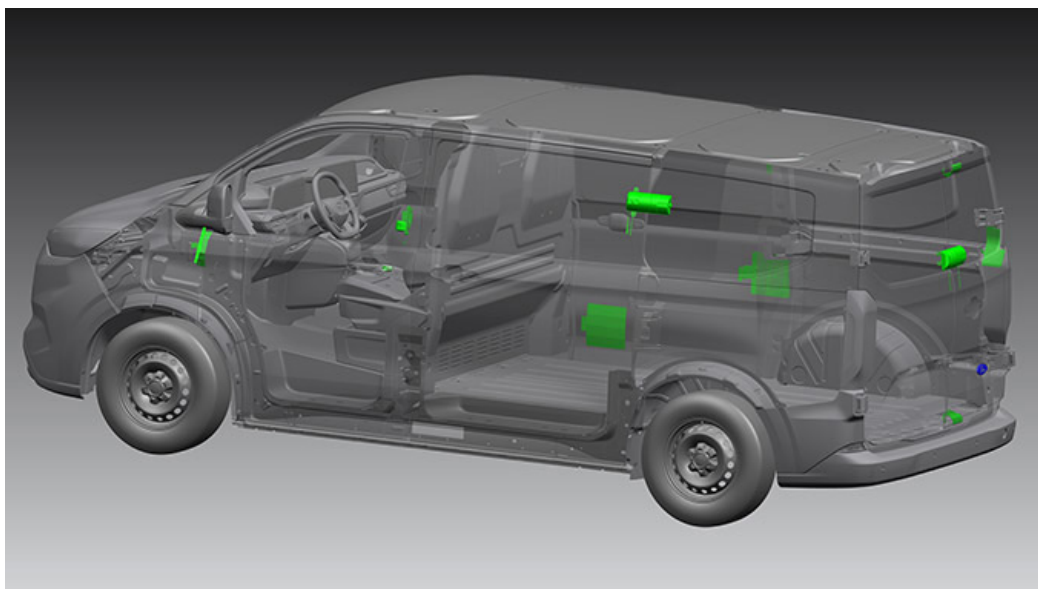

Tehdasasenteisen panssarilukkopaketin tarjoaa markkinajohtaja TVL™, ja se parantaa entisestään auton turvallisuutta viidellä tavalla:

- RepLock™ lisää kuljettajan oven murtovarmuutta.
- Etuovien murtosuojatut lukot ovat itsenäisesti toimivia lukkoja, joissa pulkki asettuu oven ja B-pilarin väliin.
- Silmin havaittavat panssarilukot ehkäisevät varkaiden kiinnostusta ja ovat kestävin turvalukko; sisäkkäinen lukkorakenne ja tukipulttimekanismi parantavat tavaratilan suojausta
- Kaikkiin tavaratilan oviin asennetut salpasuojat suojaavat lukkomekanismia ulkopuolisilta porausyrityksiltä
- Kaikissa ohjaamon ovissa ja tavaratilan takaovessa on johtosarjan suojuukset, jotka estävät ovien johtosarjojen vaurioitumisen

**Saatavuus markkinoilla:** FINLAND

**WERS-koodi:** AAKAE

**Saatavissa:** Transit Custom

### Sisältää:

- Etuovien tiirikoinnin estävä RepLock™
- Etuovien johtosarjojen suojuukset
- Etuovien murtosuojatut lukot (kuljettaja ja matkustaja)
- Johtosarjojen suojuukset (takaovi)
- Salpasuojat (sivuliukuovet, takaovi)
- Panssarilukot (sivuliukuovet, takaovi)

### Ei saatavissa, kun:

- Sähkötoiminen sivuliukuovi
- Transit Customin 2. istuinrivin ikkunat
- Ylikuorman varoitusjärjestelmä
- Elektroniset näkyvyyttä lisäävät paneelit

## Svo-erikoisvärit



Ford tarjoaa yli 100 erikoisväriä. Maalipinta on viimeistely tiukimpien standardien mukaisesti.

Tarkemmat mallikohtaiset värien saatavuudet Ford-liikkeestä.

Mallikohtaiset vähimmäistilausmäärät:  
Tarkista mallikohtainen saatavuus Ford-liikkeestä.

**Huom:**  
Värien saatavuus ja toimitusaika voivat vaihdella markkinakohtaisesti.

**Saatavuus markkinoilla:** Kaikki markkinat

**WERS-koodi:** Useita.

**Saatavissa:** Transit Custom, Tourneo Custom

## Tavaratilan Hakalukkoturvapaketti TVL™

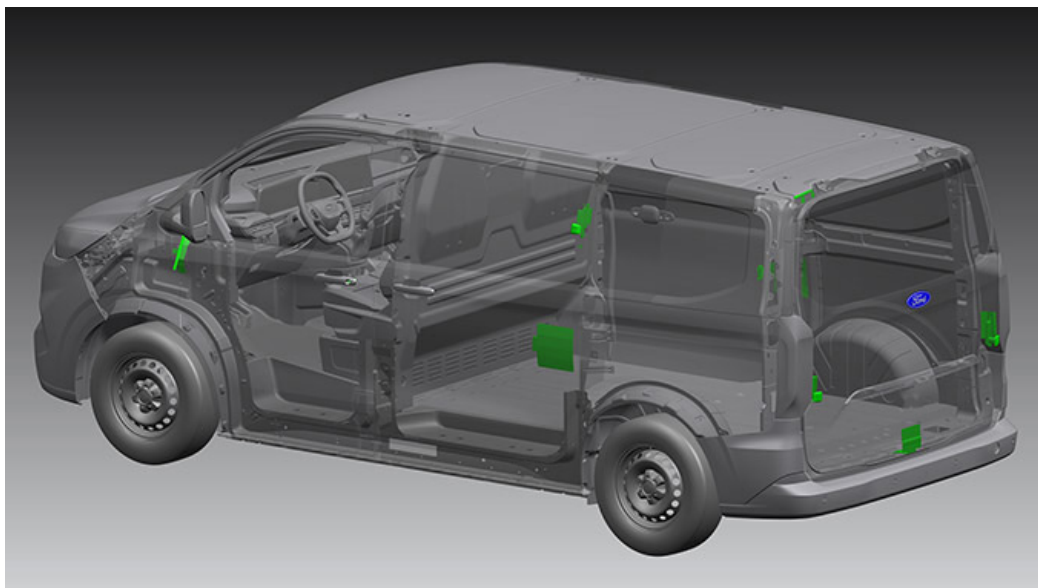

Tehdasasenteisen tavaratilan turvapaketin tarjoaa markkinajohtaja TVL™, ja se parantaa entisestään tavaratilan turvallisuutta pelkästään tavaratilaan asennetuilla mekaanisilla lukoilla.

- RepLock™ lisää kuljettajan oven murtovarmuutta.
- Kaikissa tavaratilan ovissa on hakalukot, jotka lukitsevat ovet pilareihin kestäväällä haalla
- Kaikkiin tavaratilan oviin asennetut salpasuojat suojaavat lukkomekanismia ulkopuolisilta porausyrityksiltä
- Ohjaamon ovien ja tavaratilan takaovien / takaluukun johtosarjan suojuukset estävät ovien johtosarjojen vaurioitumisen

**Saatavuus markkinoilla:** FINLAND

**WERS-koodi:** AAKAG

**Saatavissa:** Transit Custom

### Sisältää:

- Etuovien tiirikoinnin estävä RepLock™
- Etuovien johtosarjojen suojuukset
- Johtosarjojen suojuukset (takaovi/takaluukku)
- Salpasuojat (sivuliukuovet, takaovi/takaluukku)
- Hakalukot (sivuliukuovet, takaovi/takaluukku)

### Ei saatavissa, kun:

- Sähkötoiminen sivuliukuovi
- Transit Customin 2. istuinrivin / takaoven ikkunat

## Tavaratilan Panssarilukkopaketti TVL™

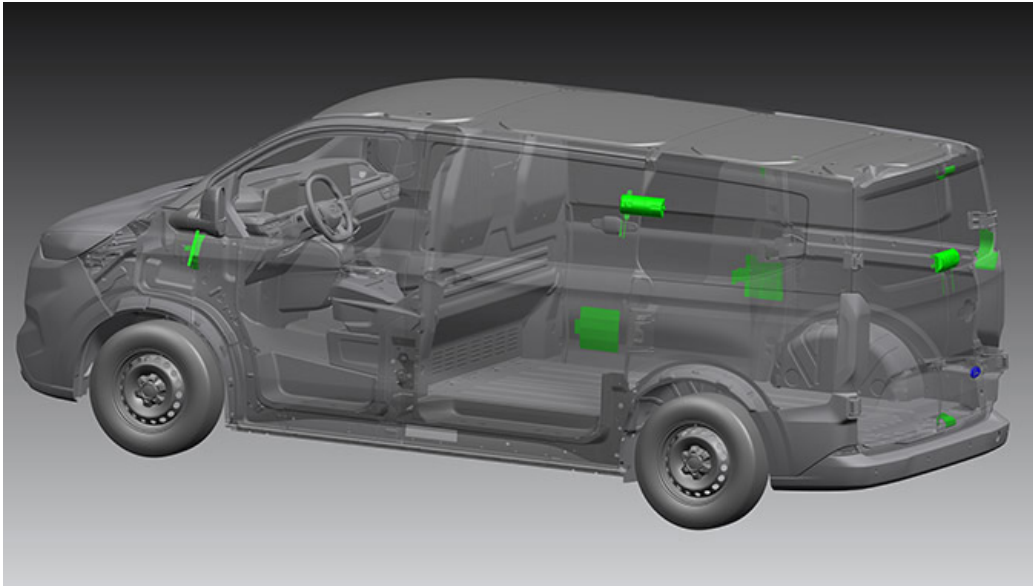

Tehdasasenteisen tavaratilan panssarilukkopaketin tarjoaa markkinajohtaja TVL™, ja se parantaa entisestään tavaratilan turvallisuutta tavaratilaan asennetuilla mekaanisilla lukoilla.

- RepLock™ lisää kuljettajan oven murtovarmuutta.
- Silmin havaittavat panssarilukot ehkäisevät varkaiden kiinnostusta ja ovat kestävin turvalukko koostuen sisäkkäisestä lukkorakenteesta ja tukipulttimekanismista
- Kaikkiin tavaratilan oviin asennetut salpasuojat suojaavat lukkomekanismia ulkopuolisilta porausyrityksiltä
- Kaikissa ohjaamon ovissa ja tavaratilan takaovessa on johtosarjan suojuukset, jotka estävät ovien johtosarjojen vaurioitumisen

**Saatavuus markkinoilla:** FINLAND

**WERS-koodi:** AAKAH

**Saatavissa:** Transit Custom

### Sisältää:

- Etuovien tiirikoinnin estävä RepLock™
- Etuovien johtosarjojen suojuukset
- Panssarilukot (sivuliukuovet, takaovi)
- Johtosarjojen suojuukset (takaovi)

### Ei saatavissa, kun:

- Sähkötoiminen sivuliukuovi
- Transit Customin 2. istuinrivin / takaoven ikkunat
- Takaluukku

## Turvapaketti TVL™ - Slam Handle, Ryhmä 1

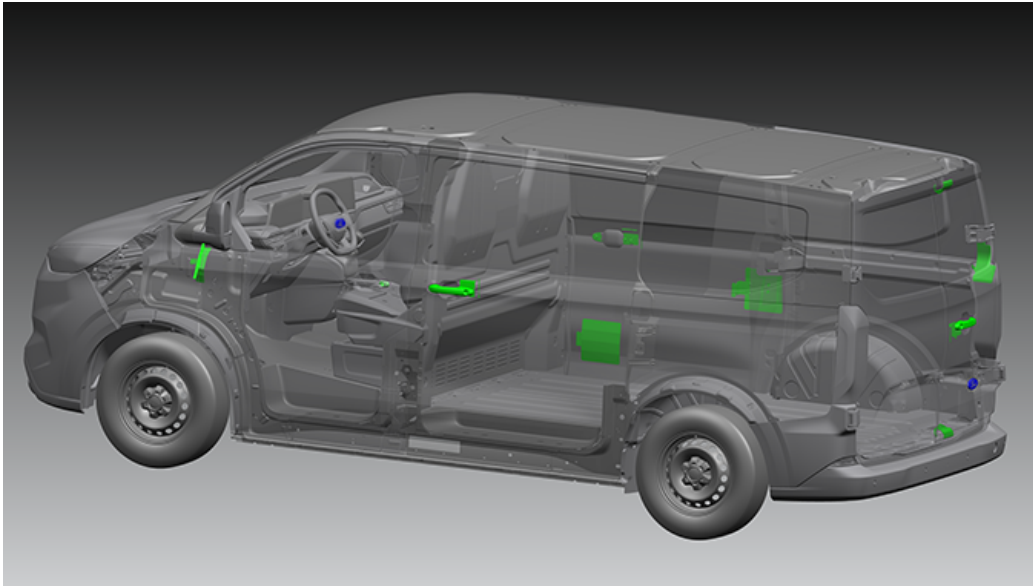

Tehdasasenteisen Slam Handle -turvapaketin tarjoaa markkinajohtaja TVL™, ja se parantaa auton turvallisuutta neljällä tavalla:

- RepLock™ estää kuljettajan oven lukon käsittelyn ja vaarantamisen
- Slam Handle -kahva on integroitu kahvalukko kaikkiin tavaratilan oviin
- Tavaratilan kaikkiin oviin on asennettu salpasuojat, jotka suojaavat lukkomekanismia ulkoisilta porausyrityksiltä.
- Johtosarjojen suojuukset, jotka estävät kaapelien vaurioitumisen. Kuriiripalveluihin suunniteltu ominaisuus mahdollistaa nopean poistumisen autosta ja ovien lukittumisen aina kuljettajan poistuessa, mikä parantaa toiminnan tuottavuutta.

**Saatavuus markkinoilla:** FINLAND

**WERS-koodi:** AAKAC

**Saatavissa:** Transit Custom

### Sisältää:

- Etuovien tiirikoinnin estävä RepLock™
- Etuovien johtosarjojen suojuukset
- Takaoven/takaluukun johtosarjojen suojuukset
- Salpasuojat (sivuliukuovet, tavaratilan takaovi/takaluukku)
- Slam Handle -kahva (sivuliukuovet, tavaratilan takaovi)

### Ei saatavissa, kun:

- Ylikuorman varoitusjärjestelmä



## Interior

- EtUIStuimien Paketti 12 (Poistetaan Matkustajien Istuimet)
- Sortimo™ Serviceline -Hyllypaketti
- Sortimo™ Serviceline Lite -Hyllypaketti
- Älykäs Ajopiirturi 4.0

## EtUIStuimien Paketti 12 (Poistetaan Matkustajien Istuimet)



Matkustajan istuin poistetaan ja turvavyö säilytetään.  
Tätä kokoonpanoa käytetään erilaisissa autokalustoissa, kuten postin jakeluautoissa ja kuriiriautoissa.  
Kuljettajan istuimessa kuusisuuntainen säätö (ristiseläntuella) ja Trend-varustetaso  
Lämmitettävä istuin mallissa Transit BEV ja Transit Custom.

**Saatavuus markkinoilla:** FINLAND

**WERS-koodi:** BVFDM

**Saatavissa:** Transit Custom

### Saatavuus

- Saatavissa kiinteän teräsväliseinän yhteydessä joko ikkunalla tai ilman
- Väliseinä poistettu (jos sallittu)
- Saatavissa muovisella väliseinällä

### Ei saatavissa, kun:

- Lämpöeristysluukku

# Sortimo™ Serviceline -Hyllypaketti

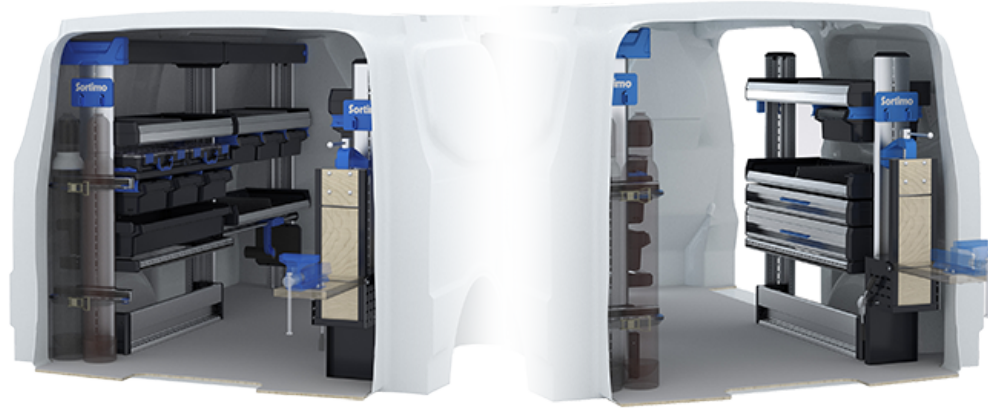

Sortimo™ tarjoaa laadukkaita tuotteita, jotka on suunniteltu ja valmistettu Saksassa.

Tämä kevyt hyllyjärjestelmä on suunniteltu liikkuvaksi työpajaksi. Asiakkaat voivat nyt saada uuden pakettiautonsa työskentelyvalmiina suoraan tehtaalta varustettuna Sortimo™-hyllyillä.

Modulaariseen hyllyjärjestelmään voi myöhemmin lisätä osia hankkimalla niitä suoraan Sortimo™-jälleenmyyjältä.

**Saatavuus markkinoilla:** FINLAND

**WERS-koodi:** AALA7

**Saatavissa:** Transit Custom

## Ominaisuudet ja edut:

- Valmiina saatava kokonaisratkaisu
- Laskutus yhdellä laskulla, joka voidaan liittää mukaan Ford-rahoitukseen
- Ei edellytä paikallisia muutostöitä (toimitusaika)
- Törmäystestattu, täyttää eurooppalaisen lainsäädännön vaatimukset
- Laadukas, kevyt ja kestävä
- Helppo siirtää/irrottaa autoa vaurioittamatta
- Kolmen vuoden takuu kaikille Sortimo™-tuotteille

### Sisältää:

- Luistamaton fenolipinnoitettu lattia
- Kaksipuoliset Sortimo SR5 -hyllyt
- Sivuverhoilu
- Säilytyskaapit
- Hyllyt, joissa laatikot
- Ulosvedettävä ruuvipuristin
- Ilmanvaihto kaasupullojen kuljettamista varten
- Väliseinä vakiona
- Yksi (jalkakäytävänpuoleinen) sivuliukuovi
- Tavaratilan verhoilupaneeli
- Säilytystilaa kattokonsolissa

### Ei saatavissa, kun:

- Tiivistetty tavaratilan lattia
- Kaksi sivuliukuovea
- Takaosan vedenlämmitys
- Takaosan ilmastointi
- Ylikuorman varoitusjärjestelmä
- Sisätilan kattoteline (asiakaspalvelun varuste)

## Sortimo™ Serviceline Lite -Hyllypaketti



Sortimo™ tarjoaa laadukkaita tuotteita, jotka on suunniteltu ja valmistettu Saksassa.

Tämä kevyt hyllyjärjestelmä tarjoaa tehokasta hylly- ja säilytystilaa. Asiakkaat voivat nyt saada uuden pakettiautonsa työskentelyvalmiina suoraan tehtaalta varustettuna Sortimo™-hyllyillä.

Modulaariseen hyllyjärjestelmään voi myöhemmin lisätä osia hankkimalla niitä suoraan Sortimo™-jälleenmyyjältä.

**Saatavuus markkinoilla:** FINLAND

**WERS-koodi:** AALA6

**Saatavissa:** Transit Custom

### Ominaisuudet ja edut:

- Valmiina saatava kokonaisratkaisu
- Laskutus yhdellä laskulla, joka voidaan liittää mukaan Ford-rahoitukseen
- Ei edellytä paikallisia muutostöitä (toimitusaika)
- Törmäystestattu, täyttää eurooppalaisen lainsäädännön vaatimukset
- Laadukas, kevyt ja kestävä
- Helppo siirtää/irrottaa autoa vaurioittamatta
- Kolmen vuoden takuu kaikille Sortimo™ tuotteille

### Sisältää:

- Väliseinä vakiona
- Yksi (jalkakäytävänpuoleinen) sivuliukuovi
- Luistamaton fenolipinnoitettu lattia
- Hyllyt, joissa laatikot
- Päätypaneeliin voidaan kiinnittää erilaisia varusteita
- Jalkakäytävänpuoleinen sivuliukuovi

### Ei saatavissa, kun:

- Tavaratilan lattia
- Tavaratilan verhoilupaneeli
- Säilytystilaa takaosan kattokonsolissa
- Tavaratilan suojauspaketti
- Takaosan ilmastointi
- Takaosan lämmitys
- Ylikuorman varoitusjärjestelmä
- Kaksi sivuliukuovea

## Älykäs Ajopiirturi 4.0



Ajopiirturi tallentaa ajoajan, tauot ja lepoajan.  
Tarkasta erityiset vaatimukset paikallisesta lainsäädännöstä.

**Huom:**

Tämä ominaisuus on saatavissa vain Transit Customin manuaalivaihteiston yhteydessä.

**Saatavuus markkinoilla:** FINLAND

**WERS-koodi:** HDKAD

**Saatavissa:** Transit Custom, Tourneo Custom



## Taksin Erikoisvalinnaisvarusteet

- Taksin Valmiuspaketti - 2. Istuinrivin Istuimien Poisto
- Taksin Valmiuspaketti - 2. Ja 3. Istuinrivin Istuimien Poisto
- Taksin Valmiuspaketti - 3. Istuinrivin Istuimien Poisto

## Taksin Valmiuspaketti - 2. Istuinrivin Istuimien Poisto

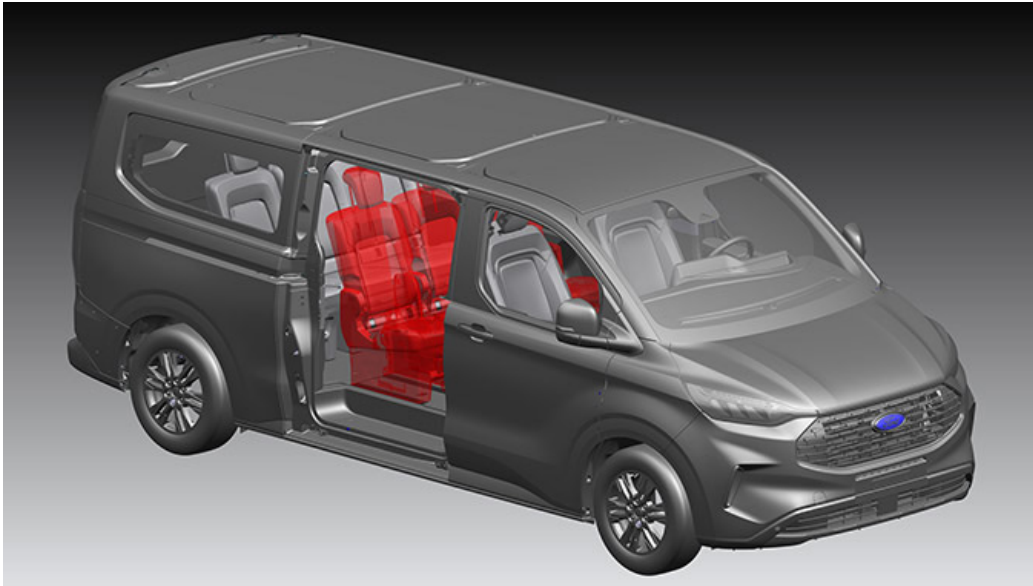

Paketissa poistetaan 2. istuinrivin istuimet ja turvavyöt. 3. istuinrivillä on istuin kahdelle sekä yksittäinen istuin; lattiamatto jätetään paikalleen. Soveltuu pyörätuolia kuljettavien autojen ja taksien muutosvaatimuksiin. Yksittäisen istuimen takana sijaitsee lämmitys-, ilmanvaihto- ja ilmastointiyksikkö.

**Huom:**

Muutostöiden tekijä voi asentaa oman väliseinän ja 2. istuinrivin taittoistuimet

**Saatavuus markkinoilla:** FINLAND

**WERS-koodi:** AALEX

**Saatavissa:** Tourneo Custom

## Taksin Valmiuspaketti - 2. Ja 3. Istuinrivin Istuimien Poisto

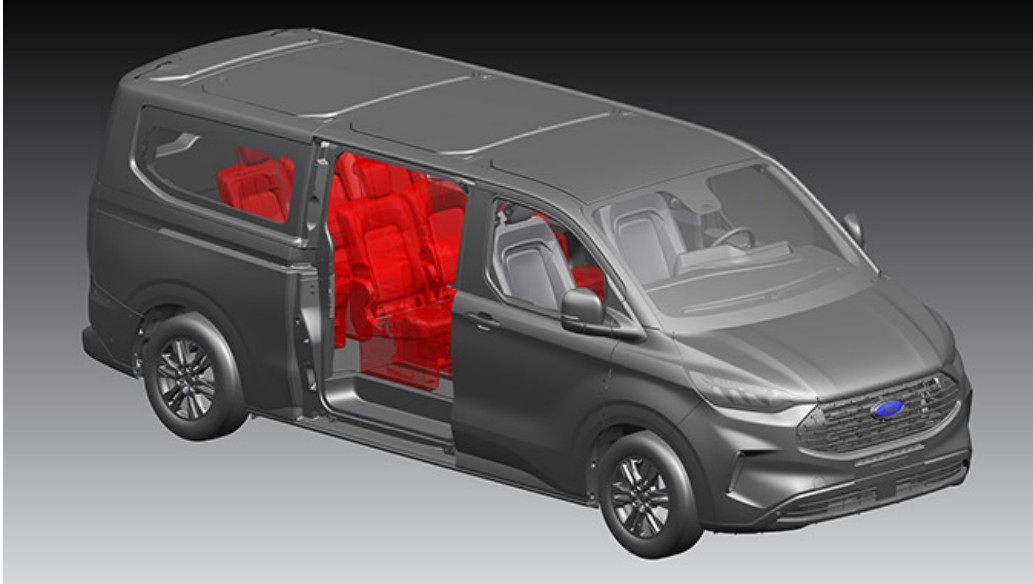

Paketti on suunniteltu taksia tai pyörätuolin kuljetukseen soveltuvaa muunnosta varten, joka edellyttää 2. ja 3. istuinrivin istuimien poistamista. Kaikki takaistuimet poistetaan ja jäljelle jätetään vain kuljettajan ja etumatkustajan istuimet.

Myös lattiamatto poistetaan auton koko takaosasta.

Vain Tourneo & Kombi

**Huom:**

Kattoverhoiluun jätetään aukot, jotka jäävät 3. istuinrivin turvavöiden poistamisen jälkeen, jolloin muutostöiden tekijä voi lisätä omat turvavyöt tai peittää aukot, jos turvavöitä ei tarvita.

Auton takaosassa ei ole lattiamattoa

**Saatavuus markkinoilla:** FINLAND

**WERS-koodi:** AALJ5

**Saatavissa:** Transit Custom, Tourneo Custom

## Taksin Valmiuspaketti - 3. Istuinrivin Istuimien Poisto



Suunniteltu taksia tai pyörätuolin kuljetukseen soveltuvaa muunnosta varten, joissa tarvitaan enemmän tilaa auton takaosaan; säilytykseen tai pyörätuolin kuljetusta varten tarvittaviin muutoksiin.

3. istuinrivin istuimet (ja turvavyöt) poistetaan, jolloin jäljelle jäävät 2. istuinrivin kolme yksittäistä istuinta ja koko auton takaosan kattava lattiamatto. Saatavissa malleihin Tourneo ja Kombi

**Huom:**

Kattoverhoiluun jätetään aukot, jotka jäävät 3. istuinrivin turvavöiden poistamisen jälkeen. Tämä mahdollistaa muutostöiden tekijälle joko jälkien peittämisen, mikäli turvavöitä ei tarvita, tai omien räätälöityjen turvavöiden lisäämisen tai jopa muiden tarvikkeiden, kuten LED-valojen, lisäämisen.

**Saatavuus markkinoilla:** FINLAND

**WERS-koodi:** AALEY

**Saatavissa:** Transit Custom, Tourneo Custom

- Vain Kombi TTU Custom - pakettiautossa

# Liite

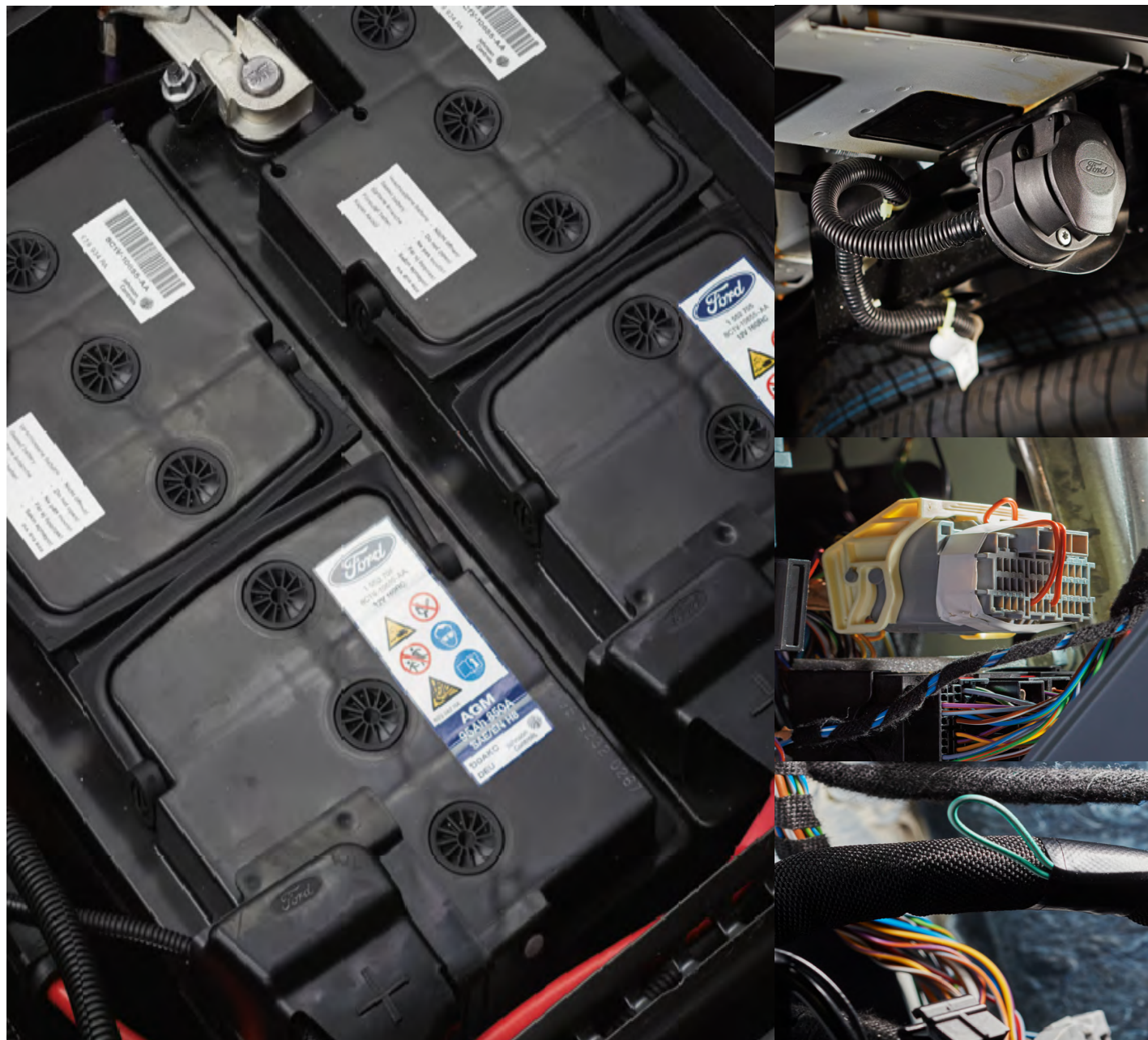

# Transit Custom

## Saatavilla SVOs



### Interior

- EtUIStuimien Paketti 12 (Poistetaan Matkustajien Istuimet)
- Sortimo™ Serviceline -Hyllypaketti
- Sortimo™ Serviceline Lite -Hyllypaketti
- Älykäs Ajopiirturi 4.0



### Sähkön- Ja Virransyötön Varusteet

- Dieselhiukkassuodattimen Manuaalinen Regenerointi
- Kaksi H7 AGM-Akkua
- Kaksi H8 AGM-Akkua
- Lisävarusteluun Tarkoitettu Uis-hallintajärjestelmä Integroituna Auton Alkuperäiseen Näyttöön
- Moottorin Kierrosluvun Ohjausvalmius
- Vetokoukun Sähkösarja
- Yksi H7 AGM-Akku
- Yksi H8 AGM-Akku
- Älykäs Sulakerasia



### Ulkopuoli

- Edistynyt Turvaratkaisu Replock™ TVL™
- Ohjaamon Murtosuojattu Lukkopaketti TVL™
- Panssarilukkopaketti TVL™
- Svo-erikoisvärit
- Tavaratilan Hakalukkoturvapaketti TVL™
- Tavaratilan Panssarilukkopaketti TVL™
- Turvapaketti TVL™ - Slam Handle, Ryhmä 1
- Turvapaketti TVL™ - Slam Handle, Ryhmä 2



### Taksin Erikosisvalinnaisvarusteet

- Taksin Valmiuspaketti - 2. Ja 3. Istuinrivin Istuimien Poisto
- Taksin Valmiuspaketti - 3. Istuinrivin Istuimien Poisto



TRANSIT CUSTOM

# Transit Custom (Kombi)

## Saatavilla SVOs



### Interior

- Älykäs Ajopiirturi 4.0



### Sähkön- Ja Virransyötön Varusteet

- Dieselhiukkassuodattimen Manuaalinen Regenerointi
- Kaksi H7 AGM-Akkua
- Kaksi H8 AGM-Akkua
- Lisävarusteluun Tarkoitettu Uis-hallintajärjestelmä Integroituna Auton Alkuperäiseen Näyttöön
- Moottorin Kierrosluvun Ohjausvalmius
- Vetokoukun Sähkösarja
- Yksi H7 AGM-Akku
- Yksi H8 AGM-Akku
- Älykäs Sulakerasia



### Ulkopuoli

- Edistynyt Turvaratkaisu Replock™ TVL™
- Ohjaamon Murtosuojattu Lukkopaketti TVL™
- Svo-erikoisvärit



TRANSIT CUSTOM

# Transit Custom (Jatko-ohjaamo Van)

## Saatavilla SVOs



### Interior

- Älykäs Ajopiirturi 4.0



### Sähkön- Ja Virransyötön Varusteet

- Dieselhiukkassuodattimen Manuaalinen Regenerointi
- Kaksi H7 AGM-Akkua
- Kaksi H8 AGM-Akkua
- Lisävarusteluun Tarkoitettu Uis-hallintajärjestelmä Integroituna Auton Alkuperäiseen Näyttöön
- Moottorin Kierrosluvun Ohjausvalmius
- Vetokoukun Sähkösarja
- Yksi H7 AGM-Akku
- Yksi H8 AGM-Akku
- Älykäs Sulakerasia



### Ulkopuoli

- Edistynyt Turvaratkaisu Replock™ TVL™
- Ohjaamon Murtosuojattu Lukkopaketti TVL™
- Svo-erikoisvärit



TRANSIT CUSTOM

# Transit Custom (MultiCab)

## Saatavilla SVOs

### Sähkön- Ja Virransyötön Varusteet

- Dieselhiukkassuodattimen Manuaalinen Regenerointi
- Kaksi H7 AGM-Akkua
- Kaksi H8 AGM-Akkua
- Lisävarusteluun Tarkoitettu Uis-hallintajärjestelmä Integroituna Auton Alkuperäiseen Näyttöön
- Moottorin Kierrosluvun Ohjausvalmius
- Vetokoukun Sähkösarja
- Yksi H7 AGM-Akku
- Yksi H8 AGM-Akku
- Älykäs Sulakerasia

### Ulkopuoli

- Edistynyt Turvaratkaisu Replock™ TVL™
- Ohjaamon Murtosuojattu Lukkopaketti TVL™
- Svo-erikoisvärit



# Transit Custom (Van)

## Saatavilla SVOs



### Interior

- Älykäs Ajopiirturi 4.0



### Sähkön- Ja Virransyötön Varusteet

- Dieselhiukkassuodattimen Manuaalinen Regenerointi
- Kaksi H7 AGM-Akkua
- Kaksi H8 AGM-Akkua
- Lisävarusteluun Tarkoitettu Uis-hallintajärjestelmä Integroituna Auton Alkuperäiseen Näyttöön
- Moottorin Kierrosluvun Ohjausvalmius
- Vetokoukun Sähkösarja
- Yksi H7 AGM-Akku
- Yksi H8 AGM-Akku
- Älykäs Sulakerasia



### Ulkopuoli

- Edistynyt Turvaratkaisu Replock™ TVL™
- Ohjaamon Murtosuojattu Lukkopaketti TVL™
- Svo-erikoisvärit



TRANSIT CUSTOM

# Tourneo Custom

## Saatavilla SVOs



### Interior

- Älykäs Ajopiirturi 4.0



### Sähkön- Ja Virransyötön Varusteet

- Dieselhiukkassuodattimen Manuaalinen Regenerointi
- Kaksi H7 AGM-Akkua
- Kaksi H8 AGM-Akkua
- Lisävarusteluun Tarkoitettu Uis-hallintajärjestelmä Integroituna Auton Alkuperäiseen Näyttöön
- Moottorin Kierrosluvun Ohjausvalmius
- Vetokoukun Sähkösarja
- Yksi H7 AGM-Akku
- Yksi H8 AGM-Akku
- Älykäs Sulakerasia



### Ulkopuoli

- Edistynyt Turvaratkaisu Replock™ TVL™
- Svo-erikoisvärit



### Taksin Erikoisvalinnaisvarusteet

- Taksin Valmiuspaketti - 2. Istuinrivin Istuimien Poisto
- Taksin Valmiuspaketti - 2. Ja 3. Istuinrivin Istuimien Poisto
- Taksin Valmiuspaketti - 3. Istuinrivin Istuimien Poisto



TOURNEO CUSTOM

# Sanasto

<b>Ford Pro Electric Vehicles</b>	Erikoisvarusteltujen autojen Special Vehicles -tiimi toimittaa tilauksesta tehtyjä muunnoksia asiakkaidemme liiketoiminnan tuottavuuden parantamiseksi.
<b>Korin ja varusteiden asennusopas (Body and Equipment Mounting Manual, BEMM)</b>	Opas sisältää muutostöiden tekijöiden tarvitsemia teknisiä tietoja ja parhaita käytäntöjä. Kaikkien muutostöiden tekijöiden ja varustelijoiden pitäisi käyttää BEMM-opasta ja noudattaa sitä tehdessään muutostöitä tai varustellessaan Fordin autoja. Näin voidaan taata Fordin takuu ja varmistaa, että muutostyöt tehdään turvallisesti. BEMM-opas löytyy täältä: Home (fordpro-specialvehicles.com)
<b>Muutostöiden tekijä / korinrakentaja / varustelija</b>	Yritys, jonka erikoisalana on autojen muutostyöt ottaen lähtökohdaksi erikoisvarusteltavan Fordin auton ja muokaten siitä tiettyyn toimintaan/markkinasegmenttiin soveltuvan auton (nostokoriauton, kuljetusauton, kippilava-auton).
<b>Transitin alustaohjaamo</b>	Transitin alustaohjaamo muodostuu umpinaisesta ohjaamosta (alustaohjaamosta), runkokiskoista, integroiduista korin kiinnityspisteistä ja tukevasta, korkealuokkaisesta teräksestä valmistetusta rungosta tarjoten näin vankan ja luotettavan pohjan muutoksille.
<b>Transitin runkoalusta</b>	Tunnetaan myös nimellä riisuttu alusta. Kyseessä on avoin ohjaamo (ei kattoa eikä umpinaista takaosaa), joka tarjoaa 102 mm matalamman alustan kuin perinteinen alustaohjaamo ja jonka kantavuus on 200 kg suurempi kuin Transitin alustaohjaamossa. Takaa avoin ohjaamo mahdollistaa esteettömän kulun ohjaamosta muutetun auton tavaratilaan.
<b>L1, L2, L3, L4 &amp; L5</b>	Auton pituutta kuvataan erilaisin lyhentein. L1/SWB = Short Wheel Base (lyhyt akseliväli), L2/MWB = Medium Wheel Base (keskipitkä akseliväli), L3/LWB = Long Wheel Base (pitkä akseliväli), L4/EWB = Extended Wheel Base (pidennetty akseliväli) ja L5/ELWB = Extended Long Wheel Base (pidennetty pitkä akseliväli).
<b>Tehdasasenteinen</b>	Osa tai varuste, joka on asennettu jo tehtaalla osana auton tuotantoa.
<b>H1, H2, H3</b>	Kattokorkeuden lyhenteet H1 = vakiokatto, H2 = keskikorkea katto, H3 = korkea katto